

SUREGRIP BZL
气体保护焊枪系列



焊接与切割技术

匠心智慧

在派克泰超，我们的产品系列由视野开阔、热忱创新的专业人士塑形，我们的目标是创造出世界最好的焊割炬产品。

我们对我们的产品期望值很高，所以我们对自己和工程师也要求追求至善臻美，实现匠人智慧，匠人品质和匠人精神的完美结合。

我们的信条：独特的创新、专业的技术、卓越的性能。



DNA

力求卓越的工程设计是我们所做的一切核心，是我们的工作方式，是我们关注的焦点。

驱使我们每一个焊枪创新的动力来自我们对完美不懈追求的态度。

优质特征

在派克泰超，我们做不同层次的研发。我们努力解决您的问题与完美的产品来满足您的需求。我们创建智能产品，把优秀特性囊括在前沿设计中，以确保您总是拥有最好的工具可以使用。





精工生产

融合精密生产工艺，我们定制的加工技术和对细节的狂热关注，确保我们生产的每一支焊枪都配得上派克泰超的名字。

测试，测试，测试

开发一个新产品需要耐心，要有下个主意会更好的信念。

产品开发是一个更新迭代的过程，反复尝试，不断改进纠错，积少成多直至完美。

我们构建了无数的原型和测试块，它们经过了数月的严格测试。只有当一个产品通过了 88 种不同的测试程序，和每一个单独的部分测试，我们才认为我们的最新设计已经准备好投放市场。

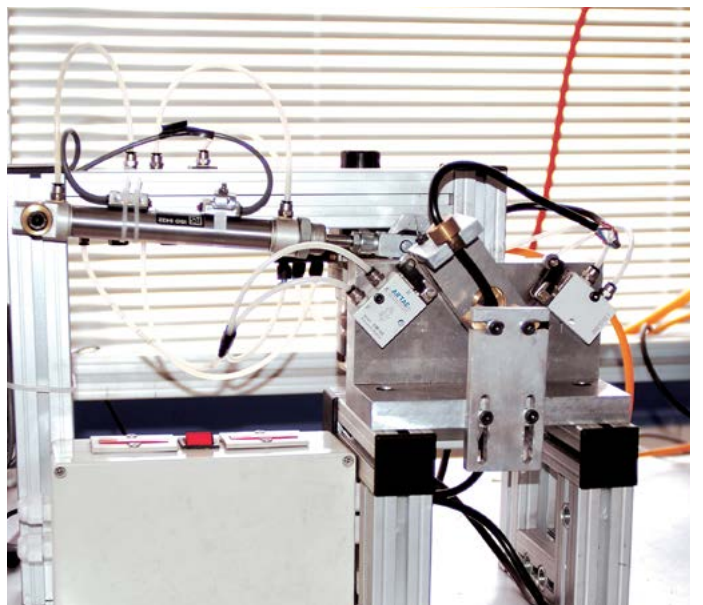

合作伙伴

我们的客户和商业伙伴对我们的发展起着至关重要的作用。我们的核心目标是与终端用户、经销商和学术机构共同努力，以实现合作共赢。

因此，为了在各自的市场取得成功，我们共享基本价值观，支持经济增长和与其他伙伴的合作机会。



崭新的未来

技术不会停滞不前，这就是为什么我们要不断创新，为您带来市场上最好的产品。

心存强大的愿景和酝酿专注创新的战略，进而满怀变革前行的激情，都将确保派克泰超成为卓越的代名词。

术业专攻—派克焊枪技术

焊枪系列

BZL 尔高系列气体保护焊枪

目录

Suregrip BZL 尔高系列特色专注	6
Suregrip BZL 尔高系列概述及额定值	10

焊枪系列

气冷

Suregrip BZL SGB 150A	13
Suregrip BZL SGB 240A	14
Suregrip BZL SGB 250A	15
Suregrip BZL SGB 360A	16

水冷

Suregrip BZL SGB 240W	17
Suregrip BZL SGB 501W	18
Suregrip BZL SGB 555W	19
Suregrip BZL SGB 605W	20

自动

Suregrip BZL SB 250A 自动	21
Suregrip BZL SB 360A 自动	22
Suregrip BZL SB 501W 自动	23

配件

喷嘴	24
喷嘴适配器	24
导电嘴	25
导电嘴座	26
分流器	27
送丝软管	28

后端配件

33

Suregrip 尔高系列气体保护焊枪

气冷 特色专注

气冷

Suregrip BZL 系列为当今的焊接专业人士提供了人体工学应用，并集成了气保焊枪的高级功能模块。

专业焊接工具



100% 保证兼容性，手柄依据人体工学设计而成

高品质易耗件

所有易耗件均按照与原始制造商相同的规格制造，从而确保了可靠性，寿命和卓越的性能

- 导电嘴严选优质铜合金制造
- 导电嘴座，分流器和弯管优选高性能标准

人体工学设计 – 操作舒适、抗疲劳

考虑到每个细节，以确保焊工在任何焊位的使用舒适性

- 无螺丝设计的手柄更换更加快捷；柔性手柄握片最大程度地增加了抓握力道，可提高焊枪的平稳定位
- 焊枪手柄可在 5 秒钟内拆卸下来，以便进行快速故障分析
- 球节的使用，提高了平衡性和可定位性，避免了电缆对调整手柄及弯管位置所造成的影响
- 电缆支撑的设计提供了灵活性，同时增加输送焊丝平滑度，保证匀速平稳送丝

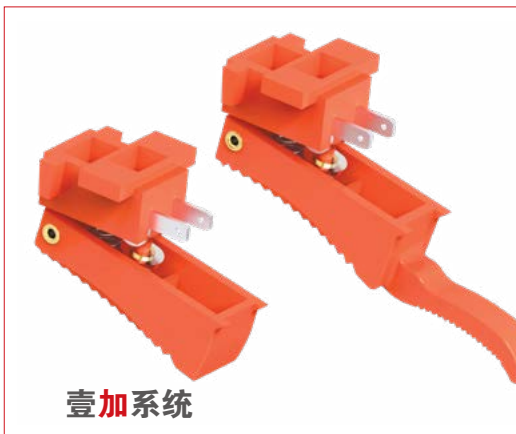

壹加系统

“即插即用”的适配性

壹加系统可根据您的实际需求进行配置

- “即插即用”几秒钟就可以换开关！ - 试一下？
- 微动开关适用于需要“启动/停止”的应用场景，以及数字电源控制或者恶劣多尘环境

特色专注

焊接性能世界一流



弯管

弯管结构

- 镀铬喷嘴座具有更高的耐用性。
- 高安培气冷弯管采用铜型材凹槽设计，高效降温，性能卓越

出色的灵活性和耐用性

Duraflex 多耐福高性能电缆

- 电缆组件具有极高的耐热性和阻燃性。融合了电子束工艺，最大程度地提高了灵活性和耐用性
- 所有 Suregrip 系列气冷焊炬，均采用 Duraflex 多耐福公司制造的铜缆制成

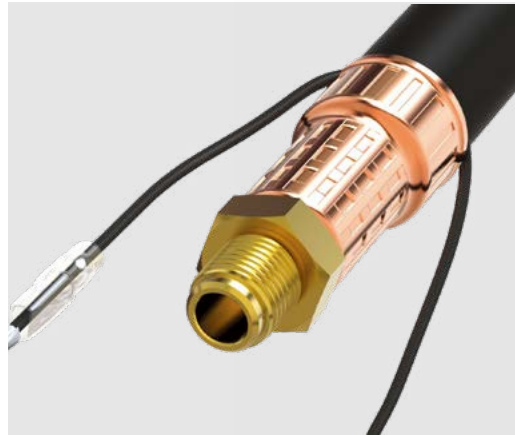

易于维护

功能性易于维修

- 无螺丝设计解决方案。欧式后接头可确保最低的停机时间和生产率 - 无需任何工具！
- 重新设计了欧式中央插座及密封圈，以改善氩气应用中的完全气密性
- 我们的弹簧插针，伸缩自如——一直被模仿，从未被超越！

独特的创新、专业的技术、高效果

Suregrip 尔高系列气体保护焊枪

水冷

派克泰超水冷焊枪可提供最大的可靠性和耐用性。经由 35 年不断改进完善的成果，功能设置和原材料的选择都得到了最佳优化，以实现最优性能。

专业焊接工具



依据人体工学设计的手柄，100% 保证兼容性

高性能的易耗件

所有前端易耗件的制造，均旨在改善电流传导及提高组件寿命，并确保卓越的性能

- 导电嘴严选优质铜合金制造，绝不使用低端或再生原料而牺牲性能
- 提供可选的高电导率导电嘴座和重载分流器

弯管结构

专为延长使用寿命而设计

- 镀镍喷嘴座具有更高的耐用性。
- 导电嘴座由特殊等级的铜合金制成，以延长使用寿命

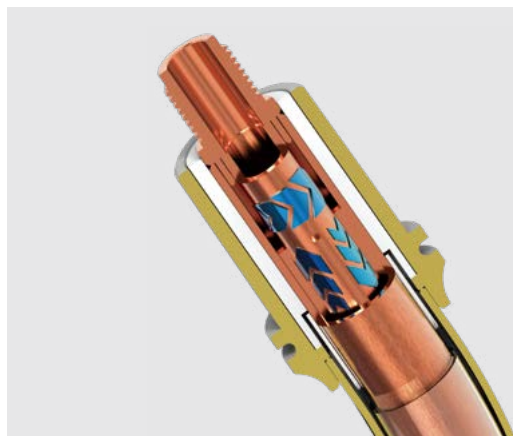

人体工学设计 – 操作舒适、抗疲劳

考虑到每个细节，以确保焊工在任何焊位的使用舒适性

- 无螺丝设计的手柄更换更加快捷；柔性手柄握片最大程度地增加了抓握力道，可提高焊枪的平稳定位
- 焊枪手柄可在 5 秒钟内拆卸下来，以便进行快速故障分析
- 重新设计了防止焊丝被卡住的手柄
- 球节的使用，提高了平衡性和可定位性，避免了电缆对调整手柄及弯管位置所造成的影响
- 电缆支撑的设计提供了灵活性，同时增加输送焊丝平滑度，保证匀速平稳送丝

特色专注

焊接性能世界一流



壹加系统

“即插即用”的适配性

壹加系统可根据您的实际需求进行配置

- “即插即用”几秒钟就可以换开关！ - 试一下？
- 微动开关适用于需要“启动/停止”的应用场景，以及数字电源控制或者恶劣多尘环境

出色的灵活性和耐用性

Hydroflex 坚韧电缆系统

- 增强电缆套件材料以延长使用寿命
- 高档外衬橡胶可延长电缆的柔性弯曲寿命，在测试中可弯曲超过一百万次
- 铜导体涂层可防止劣质水和冷却液中的添加剂过早腐蚀



易于维护

设计考虑了功能性，并易于维修

- 无螺丝设计解决方案。欧式后端接头可确保最低的停机时间和生产率 - 无需任何工具！
- 重新设计的欧式中央插座及密封圈，以改善氩气应用中的完全气密性
- 一直被模仿，从未被超越！——我们的弹簧插针

购买焊接与切割工具的明智选择



型号	SGB 150A	SGB 240A	SGB 250A	SGB 360A
----	----------	----------	----------	----------

技术参数

冷却方式	气冷	气冷	气冷	气冷
额定电流: CO ₂	180A	250A	230A	320A
额定电流: 混合气体	150A	220A	200A	290A
暂载率	60%	60%	60%	60%
焊丝直径	0.6-1.0	0.8-1.2	0.8-1.2	0.8-1.2
水流量最小值	-	-	-	-
最小进水压力	-	-	-	-
最小冷却功率	-	-	-	-
最大进水压力	-	-	-	-
最高进水温度	-	-	-	-

	3mt	SGB1500-30ER	SGB2400-30ER	SGB2500-30ER	SGB3600-30ER
订购编码	4mt	SGB1500-40ER	SGB2400-40ER	SGB2500-40ER	SGB3600-40ER
	5mt	SGB1500-50ER	SGB2400-50ER	SGB2500-50ER	SGB3600-50ER

Suregrip 尔高系列气体保护焊枪

额定值: 150 Amp 到 550 Amp, 混合气体



型号	SGB 240W	SGB 501W	SGB 555W	SGB 605W
----	----------	----------	----------	----------

技术参数

冷却方式	水冷	水冷	水冷	水冷
额定电流: CO ₂	300A	500A	550A	600A
额定电流: 混合气体	270A	450A	500A	550A
额定值: Pulse	-	-	400A	450A
暂载率	100%	100%	100%	100%
焊丝直径	0.8-1.2	1.0-1.6	1.0-1.6	1.0-1.6
水流量最小值	1.2l/min	1.2l/min	1.2l/min	1.2l/min
最小进水压力	2.0Bar	2.0Bar	2.0Bar	2.0Bar
最小冷却功率	900W	1200W	1500W	1700W
最大进水压力	5.0Bar	5.0Bar	5.0Bar	5.0Bar
最高进水温度	50°C	50°C	50°C	50°C

订购编码	3mt	SGB2400W-30ER	SGB5000-30ER	SGB5550-30ER	SGB6050-30ER
	4mt	SGB2400W-40ER	SGB5000-40ER	SGB5550-40ER	SGB6050-40ER
	5mt	SGB2400W-50ER	SGB5000-50ER	SGB5550-50ER	SGB6050-50ER

Suregrip 尔高系列气体保护焊枪

额定值: 150 Amp 到 550 Amp, 混合气体



型号

SB250A 自动

SB360A 自动

SB501W 自动

技术参数

冷却方式	气冷	气冷	气冷
额定电流: CO ₂	230A	320A	500A
额定电流: 混合气体	200A	290A	450A
额定值: Pulse	-	-	-
暂载率	60%	60%	100%
焊丝直径	0.8-1.2	0.8-1.2	1.0-1.6
水流量最小值	-	-	1.2l/min
最小进水压力	-	-	2.0Bar
最小冷却功率	-	-	1200W
最大进水压力	-	-	5.0Bar
最高进水温度	-	-	50°C

订购编码	3米	SB2500-20A	SB3600-20A	SB5000-20A
	4米	SB2500-30A	SB3600-30A	SB5000-30A
	5米	SB2500-40A	SB3600-40A	SB5000-40A

SGB 150A Suregrip尔高系列气体保护焊枪

额定值: 180A CO₂, 150A 混合气体, EN60974-7 @ 60% 暂载率. 0.6 to 1.0mm 直径
气冷式MIG气体保护焊枪

PARKER
派克泰超 TORCHLOGY
SMART TORCH SOLUTIONS

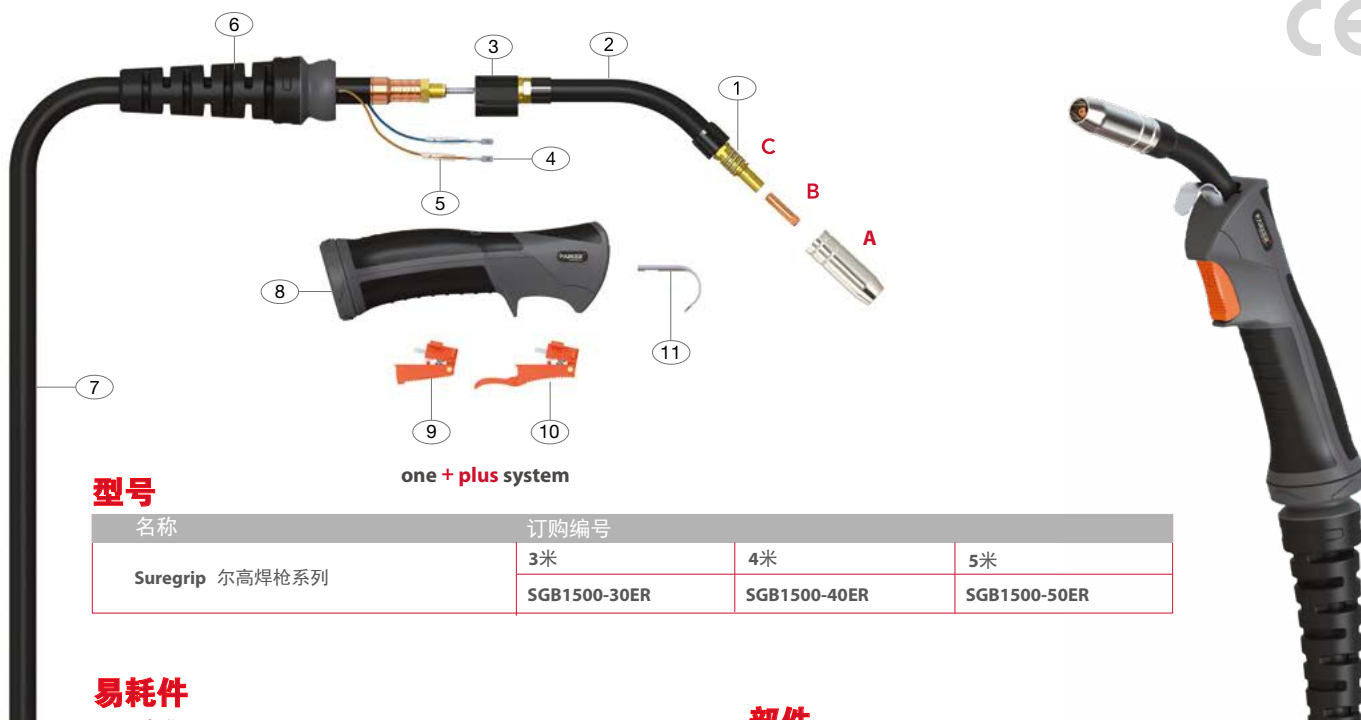

型号

one + plus system

名称	订购编号		
	3米	4米	5米
Suregrip 尔高焊枪系列	SGB1500-30ER	SGB1500-40ER	SGB1500-50ER

易耗件

A 喷嘴

编号	名称	孔径	壁厚	材料
PB1529	圆柱形喷嘴	16.0	0.9mm	紫铜
*PB1530	圆锥形喷嘴	12.0	0.9mm	紫铜
PB1531	长锥形喷嘴	10.5	0.9mm	紫铜
PB1532	瓶形喷嘴	12.8	0.9mm	紫铜
PB1533	点焊喷嘴	16.0	0.9mm	紫铜

B 导电嘴

编号	名称	孔径	焊丝直径	
			mm	Inch
PB1527-06	导电嘴	紫铜	0.6	0.023"
*PB1527-08	导电嘴	紫铜	0.8	0.030"
PB1527-09	导电嘴	紫铜	0.9	0.035"
PB1527-10	导电嘴	紫铜	1.0	0.040"

C 导电嘴座

编号	名称	材料
*PB1507L/H	导电嘴座	黄铜

D 送丝软管

编号	名称	长度	焊丝直径
			mm
*PB1535-30	送丝软管 x 3米	3.4mt	0.6-0.9
*PB1535-40	送丝软管 x 4米	4.4mt	0.6-0.9
*PB1535-50	送丝软管 x 5米	5.4mt	0.6-0.9

部件

编号	名称
1	PB1504 支持弹簧
2	PE1501 弯管
3	PG1515 手柄定位体
4	PB1521 控制线接线端子组件
5	PB1521-C 控制线绝缘套
6	PG8015 前电缆支撑组件
7	PS1517-30 Duraflex 电缆组件3米
	PS1517-40 Duraflex 电缆组件4米
	PS1517-50 Duraflex 电缆组件5米
8	SGB2514 尔高手柄, 带锁紧螺母
9	DGB2516 标准扳机
10	DGB2516L 加长扳机
11	PB2517 挂钩

*注明: 标准焊枪易耗件配置

更多详细信息请参考以下部分:

- 配件 24-32页
- 后端 33-34页

SGB 240A Suregrip尔高系列气体保护焊枪

额定值: 250A CO₂, 220A 混合气体, EN60974-7 @ 60% 暂载率, 0.8 to 1.2mm 直径
气冷式MIG气体保护焊枪

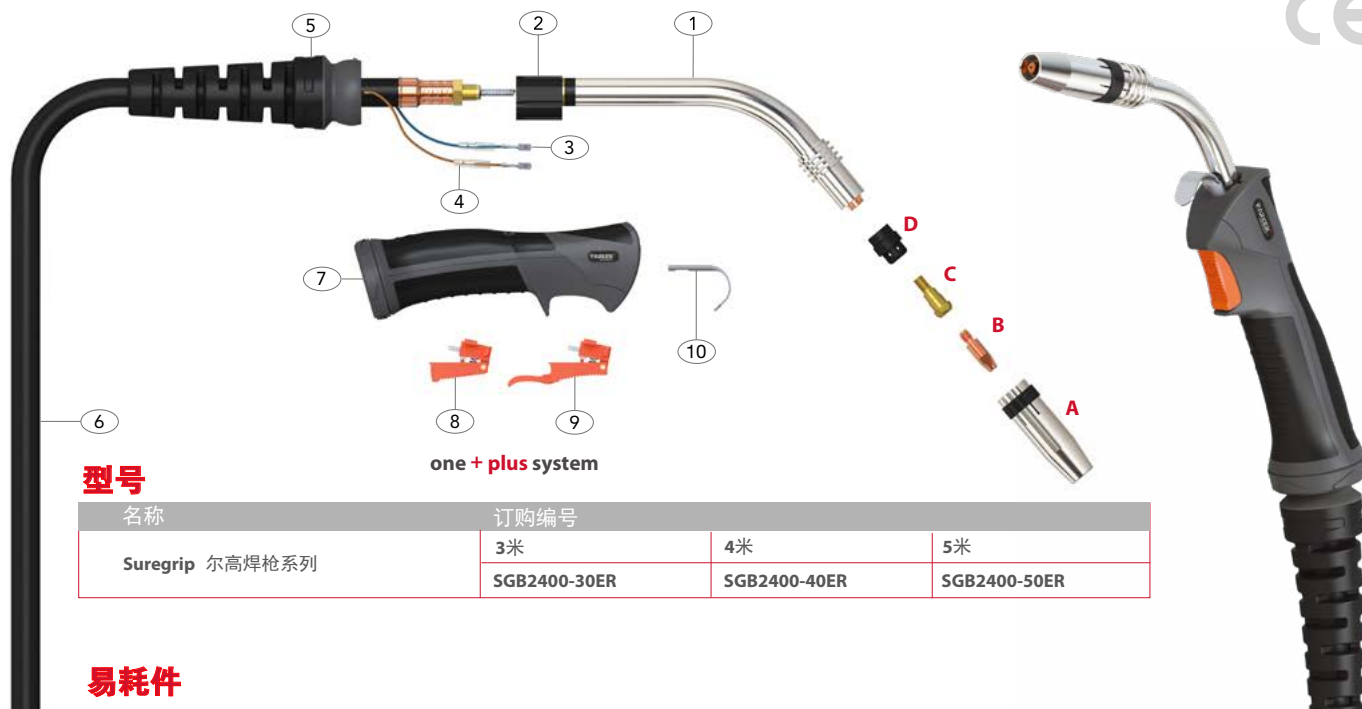

型号

名称	订购编号		
	3米	4米	5米
Suregrip 尔高焊枪系列	SGB2400-30ER	SGB2400-40ER	SGB2400-50ER

易耗件

A 喷嘴

编号	名称	孔径	壁厚	材料
PB2415	圆柱形喷嘴	17.2	1.40mm	Cu
*PB2416	圆锥形喷嘴	12.6	1.40mm	Cu
PB2417	长锥形喷嘴	10.0	1.40mm	Cu

B 导电嘴

编号	名称	孔径	焊丝直径	
			mm	Inch
PB2504-08	导电嘴	Cu	0.8	0.030"
*PB2504-10	导电嘴	Cu	1.0	0.040"
PB2504-12	导电嘴	Cu	1.2	0.045"
PB2504-12A	导电嘴	Cu	1.2	0.045"
PB2505-08	导电嘴	CuCrZr	0.8	0.030"
PB2505-10	导电嘴	CuCrZr	1.0	0.040"
PB2505-12	导电嘴	CuCrZr	1.2	0.045"
PB2505-12A	导电嘴	CuCrZr	1.2	0.045"

C 导电嘴座

编号	名称	材料
*PB2412	导电嘴座	黄铜

D 分流器

编号	名称	颜色	材料
*PB2405B	分流器	黑色	DMC3
PB2405C	分流器	白色	陶瓷
PB2405W	分流器	白色	DMC3
PB2405S	分流器	红色	硅橡胶

E 送丝软管

编号	名称	长度	焊丝直径
*PB2524-30	送丝软管 x 3米	3.4mt	1.0-1.2 mm
*PB2524-40	送丝软管 x 4米	4.4mt	1.0-1.2 mm
*PB2524-50	送丝软管 x 5米	5.4mt	1.0-1.2 mm

部件

编号	名称
1	PG2401 弯管
2	PG1515 手柄定位体
3	PB1521 控制线接线端子
4	PB1521-C 控制线绝缘套
5	PG8015 前电缆支撑组件
6	PS2403-30 Duraflex 电缆组件3米
	PS2403-40 Duraflex 电缆组件4米
	PS2403-50 Duraflex 电缆组件5米
7	SGB2514 尔高手柄, 带锁紧螺母
8	DGB2516 标准扳机
9	DGB2516L 加长扳机
10	PB2517 挂钩

*注明: 标准焊枪易耗件配置

更多详细信息请参考以下部分:

- 配件 24-32页
- 后端 33-34页



SGB/ 250A Suregrip尔高系列气体保护焊枪

额定值: 230A CO₂, 200A 混合气体, EN60974-7 @ 60% 暂载率. 0.8 to 1.2mm 直径
气冷式MIG气体保护焊枪

PARKER
派克泰超 TORCHLOGY
SMART TORCH SOLUTIONS

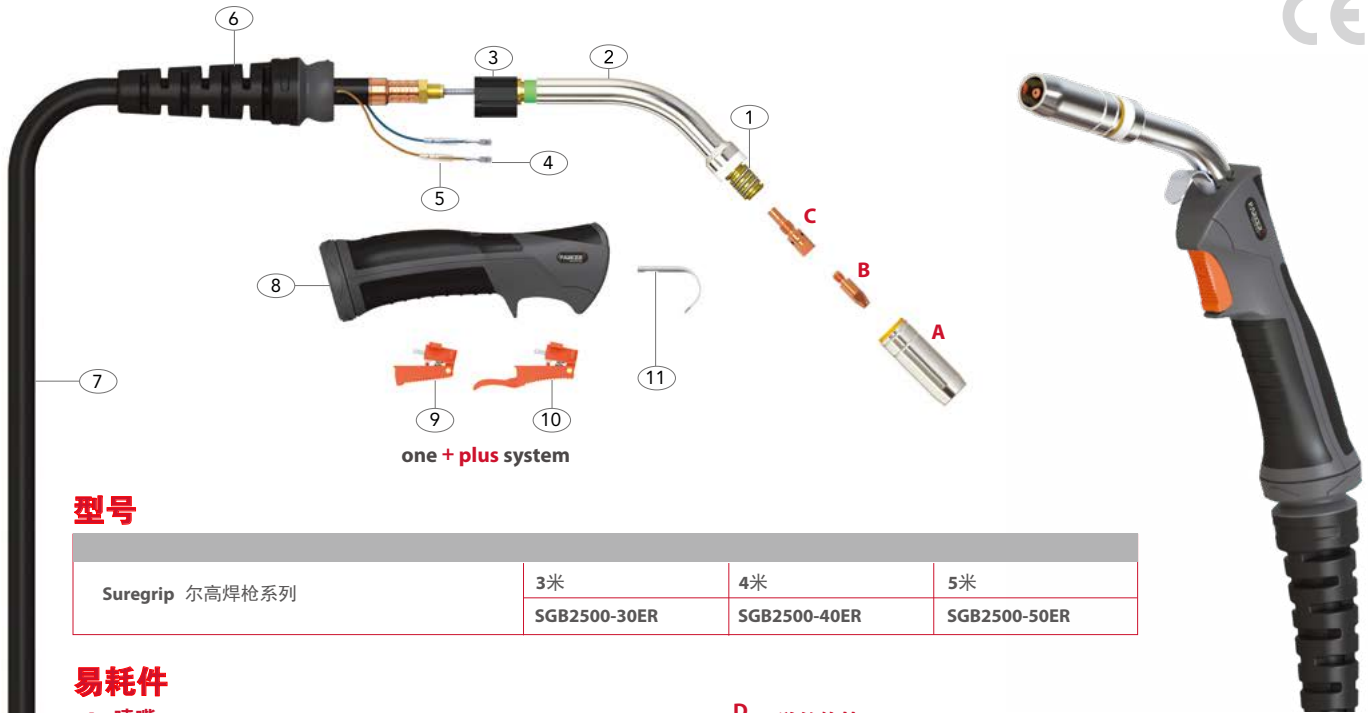

型号

Suregrip 尔高焊枪系列	3米	4米	5米
	SGB2500-30ER	SGB2500-40ER	SGB2500-50ER

易耗件

A 喷嘴

编号	名称	孔径	壁厚	材料
PB2507	圆柱形喷嘴	18.0	1.5mm	紫铜
*PB2508	圆锥形喷嘴	15.0	1.5mm	紫铜
PB2509	长锥形喷嘴	12.0	1.5mm	紫铜
PB2510	瓶形喷嘴	14.5	1.5mm	紫铜
PB2511	点焊喷嘴	18.0	1.5mm	紫铜

B 导电嘴

编号	名称	材料	焊丝直径	
			mm	Inch
PB2504-08	导电嘴	紫铜	0.8	0.030"
*PB2504-10	导电嘴	紫铜	1.0	0.040"
PB2504-12	导电嘴	紫铜	1.2	0.045"
PB2504-10A	导电嘴	紫铜	1.0	0.040"
PB2504-12A	导电嘴	紫铜	1.2	0.045"
PB2505-08	导电嘴	铬锆铜	0.8	0.030"
PB2505-10	导电嘴	铬锆铜	1.0	0.040"
PB2505-12	导电嘴	铬锆铜	1.2	0.045"
PB2505-10A	导电嘴	铬锆铜	1.0	0.040"
PB2505-12A	导电嘴	铬锆铜	1.2	0.045"

C 导电嘴座

编号	名称	材料
*PB2506	导电嘴座	黄铜
PB2536	导电嘴座 M8	黄铜

D 送丝软管

编号	名称	长度	焊丝直径
			mm
*PB2524-30	送丝软管 × 3米	3.4米	1.0-1.2
*PB2524-40	送丝软管 × 4米	4.4米	1.0-1.2
*PB2524-50	送丝软管 × 5米	5.4米	1.0-1.2

部件

编号	名称
1	PB2502 支持弹簧
2	PG2501 弯管
3	PG1515 手柄定位体
4	PB1521 控制线接线端子
5	PB1521-C 控制线绝缘套
6	PG8015 前电缆支撑组件
7	PS2503-30 Duraflex 电缆组件3米
	PS2503-40 Duraflex 电缆组件4米
	PS2503-50 Duraflex 电缆组件5米
8	SGB2514 尔高手柄, 带锁紧螺母
9	DGB2516 标准扳机
10	DGB2516L 加长扳机
11	PB2517 挂钩

*注明: 标准焊枪易耗件配置

更多详细信息请参考以下部分:

- 配件 24-32页
- 后端 33-34页

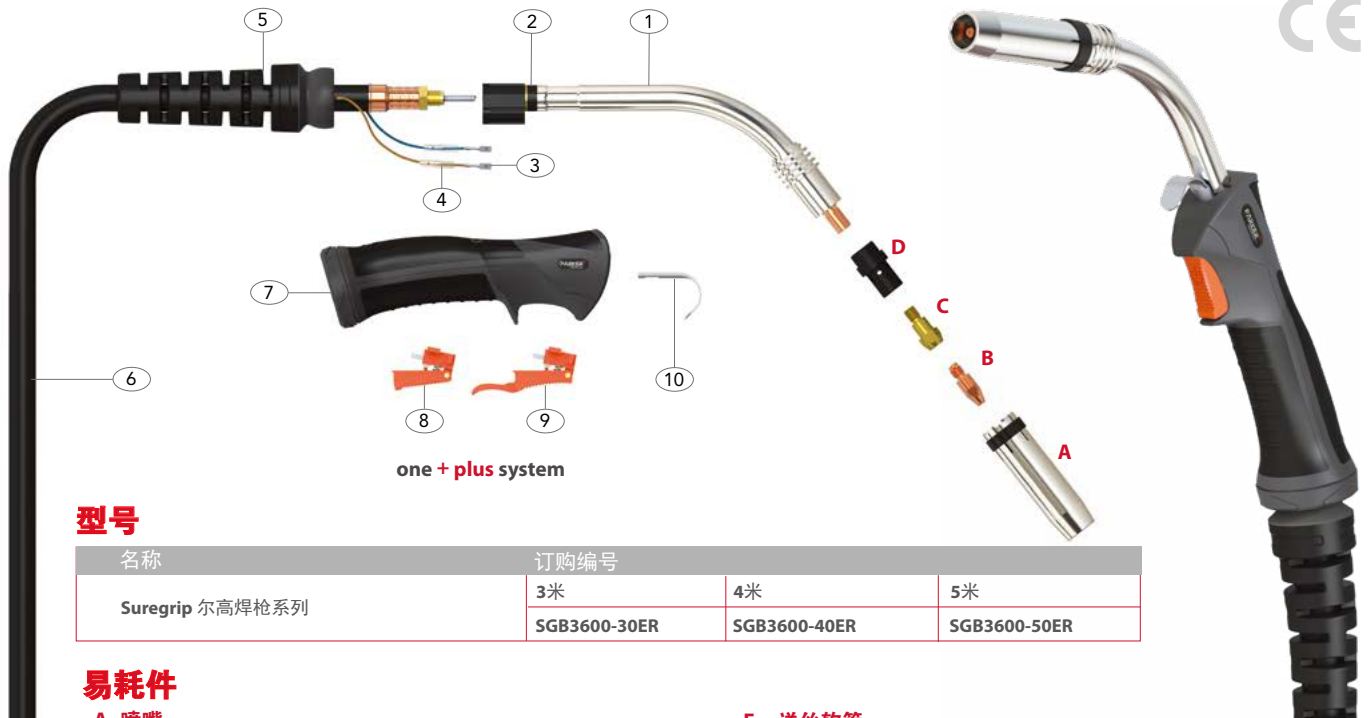

one + plus system

型号

名称	订购编号		
Suregrip 尔高焊枪系列	3米	4米	5米
	SGB3600-30ER	SGB3600-40ER	SGB3600-50ER

易耗件

A 喷嘴

编号	名称	孔径	壁厚	材料
PB3615	圆柱形喷嘴	19.0	2.25mm	紫铜
*PB3616	圆锥形喷嘴	16.1	2.25mm	紫铜
PB3617	长锥形喷嘴	12.0	2.25mm	紫铜

B 导电嘴

编号	名称	材料	焊丝直径	
			mm	Inch
PB2504-08	导电嘴	紫铜	0.8	0.030"
PB2504-10	导电嘴	紫铜	1.0	0.040"
PB2504-12	导电嘴	紫铜	1.2	0.045"
PB2504-10A	导电嘴	紫铜	1.0	0.040"
PB4014-08	导电嘴	紫铜	0.8	0.030"
PB4014-10	导电嘴	紫铜	1.0	0.040"
*PB4014-12	导电嘴	紫铜	1.2	0.045"

C 导电嘴座

编号	名称	材料
PB3612	导电嘴座	黄铜
PB3613	导电嘴座	黄铜
*PB3614	导电嘴座	黄铜

D 分流器

编号	名称	颜色	材料
*PB3605B	分流器	黑色	DMC3
PB3605C	分流器	白色	Ceramic
PB3605W	分流器	白色	DMC3

E 送丝软管

编号	名称	长度	焊丝直径
			mm
*PB2524-30	送丝软管 x 3米	3.4米	1.0-1.2
*PB2524-40	送丝软管 x 4米	4.4米	1.0-1.2
*PB2524-50	送丝软管 x 5米	5.4米	1.0-1.2

部件

编号	名称
1	PG3603 弯管
2	PG1515 手柄定位体
3	PB1521 控制线接线端子
4	PB1521-C 控制线绝缘套
5	PG8016 前电缆支撑组件
6	PS3609-30 Duraflex 电缆组件3米
	PS3609-40 Duraflex 电缆组件4米
	PS3609-50 Duraflex 电缆组件5米
7	SGB2514 尔高手柄带锁紧螺母
8	DGB2516 标准扳机
9	DGB2516L 加长扳机
10	PB2517 挂钩

*注明:标准焊枪易耗件配置

更多详细信息请参考以下部分:

- 配件 24-32页
- 后端 33-34页



SGB 240W Suregrip 尔高系列气体保护焊枪

额定值: 300A CO₂ 270A 混合气体, EN60974-7 @ 100% 暂载率. 0.8 to 1.2mm 直径
水冷式MIG气体保护焊枪

PARKER
派克泰超 TORCHLOGY
SMART TORCH SOLUTIONS

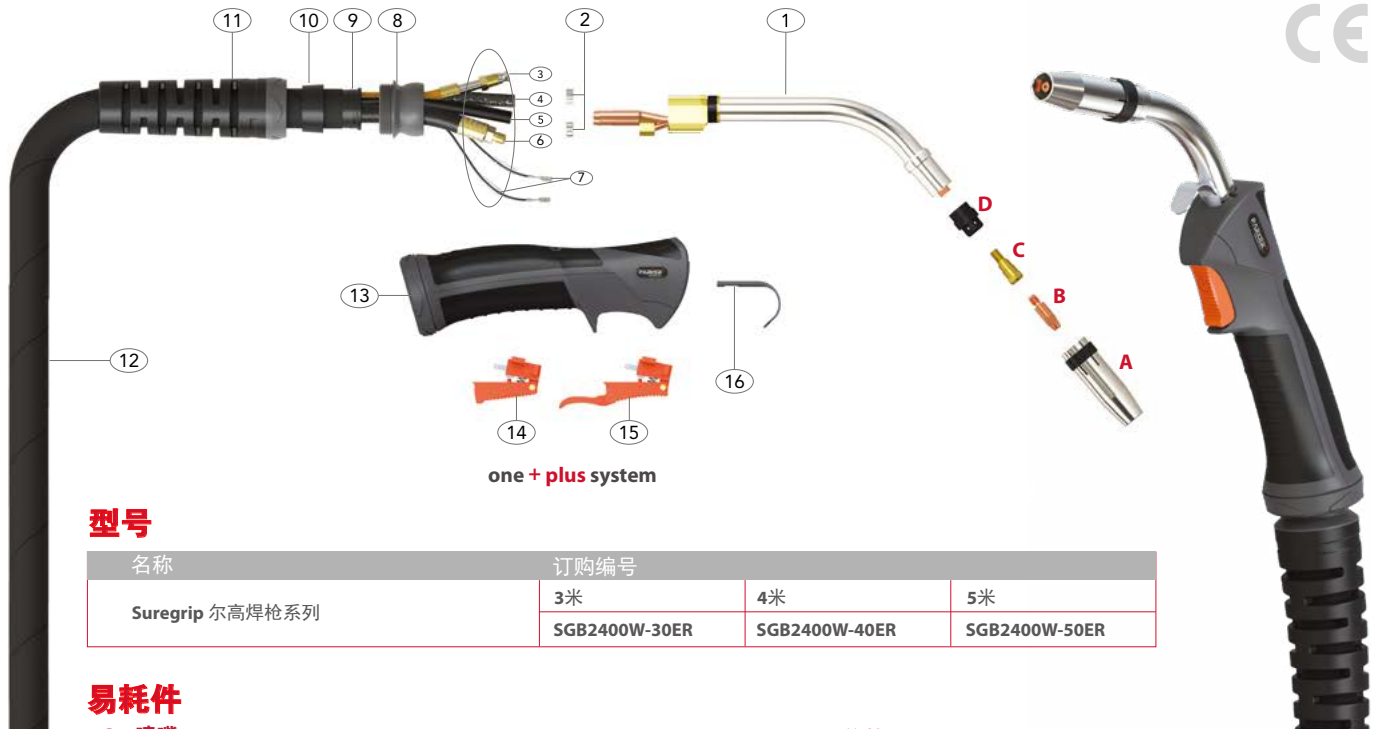

one + plus system

型号

名称	订购编号		
	3米	4米	5米
Suregrip 尔高焊枪系列	SGB2400W-30ER	SGB2400W-40ER	SGB2400W-50ER

易耗件

A 喷嘴

编号	名称	孔径	壁厚	材料
PB2415	圆柱形喷嘴	17.2	1.40mm	紫铜
*PB2416	圆锥形喷嘴	12.6	1.40mm	紫铜
PB2417	长锥形喷嘴	10.0	1.40mm	紫铜

B 导电嘴

编号	名称	材料	焊丝直径	
			mm	Inch
PB2504-08	导电嘴	紫铜	0.8	0.030"
*PB2504-10	导电嘴	紫铜	1.0	0.040"
PB2504-12	导电嘴	紫铜	1.2	0.045"

C 导电嘴座

编号	名称	材料
*PB2412	导电嘴座	黄铜

D 分流器

编号	名称	颜色	材料
*PB2405B	分流器	黑色	DMC3
PB2405C	分流器	白色	Ceramic
PB2405W	分流器	白色	DMC3
PB2405S	分流器	红色	Silicon

E 送丝软管

编号	名称	长度	焊丝直径
*PB5033-30	送丝软管 x 3米	3.5mt	1.0-1.2
*PB5033-40	送丝软管 x 4米	4.5mt	1.0-1.2
*PB5033-50	送丝软管 x 5米	5.5mt	1.0-1.2

部件

编号	名称
1	PG2409 弯管
2	PB5041 8.7水管夹头
8	PPG3208-1 球形接头
9	PT8010 电缆线导圈
10	PG3235 Sheath Block
11	PGN3208-P 手柄支撑/前电缆支撑
12	PS4006-30 外护套3米
	PS4006-40 外护套4米
	PS4006-50 外护套5米
13	SGB2514 尔高手柄带锁紧螺母
14	DGB2516 标准扳机
15	DGB2516L 加长扳机
16	PB2517 挂钩

水冷电缆配件

名称	编号		
	3米	4米	5米
3 送丝软管外管	PS5008-30	PS5008-40	PS5008-50
4 气管组件	PS5013-30	PS5013-40	PS5013-50
5 进水管组件	PS5012-30	PS5012-40	PS5012-50
6 水冷电缆组件	PS5015-30	PS5015-40	PS5015-50
7 开关控制线	PS5010-30	PS5010-40	PS5010-50
17 出水泵组件	PS5017	PS5017	PS5017

*注明: 标准焊枪易耗件配置

更多详细信息请参考以下部分:

- 配件 24-32页
- 后端 33-34页

SGB 501W Suregrip尔高系列气体保护焊枪

额定值: 500A CO₂, 450A 混合气体, EN60974-7 @ 100% 暂载率. 1.0 to 1.6mm 直径
水冷式MIG气体保护焊枪

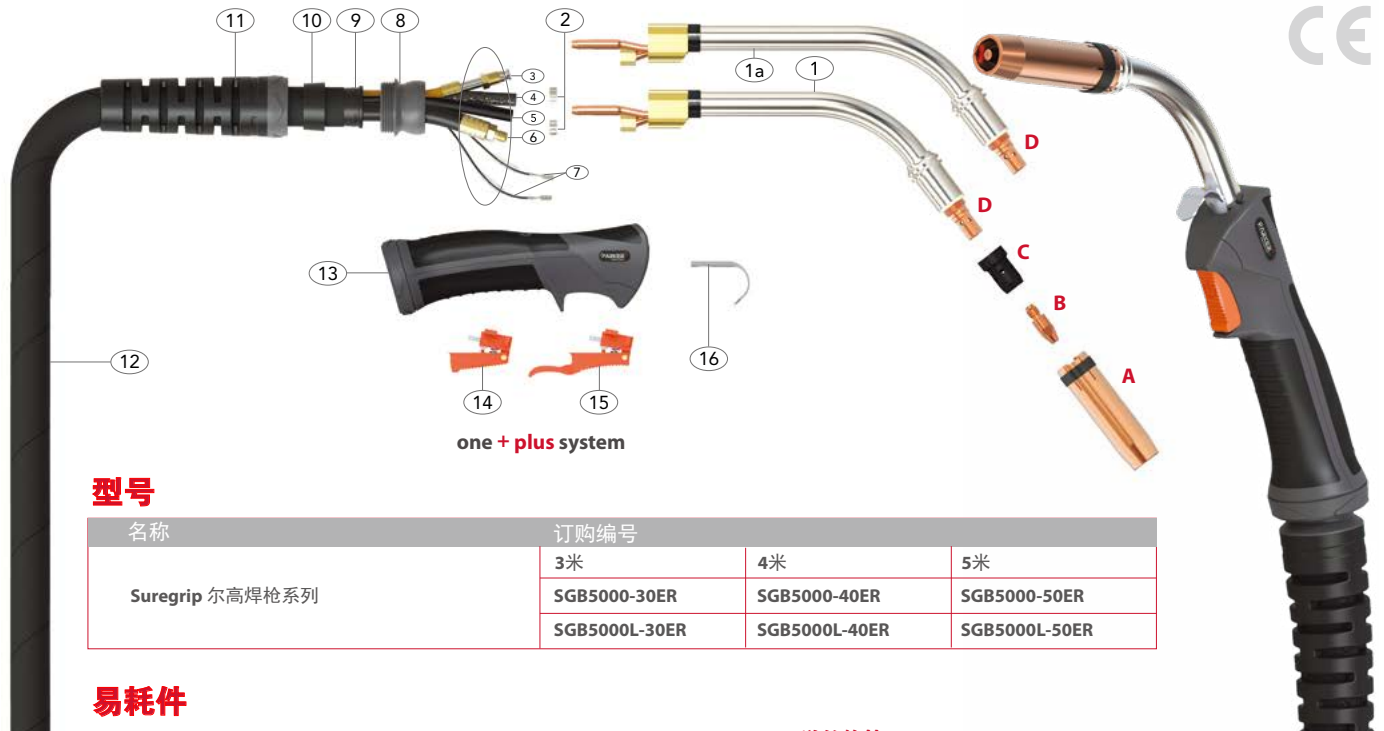

型号

名称	订购编号		
	3米	4米	5米
Suregrip 尔高焊枪系列	SGB5000-30ER	SGB5000-40ER	SGB5000-50ER
	SGB5000L-30ER	SGB5000L-40ER	SGB5000L-50ER

易耗件

A 喷嘴

编号	名称	孔径	壁厚	材料
PB5027	圆柱形喷嘴	19.0	2.50mm	紫铜
*PB5028	圆锥形喷嘴	16.0	2.50mm	紫铜
PB5028HD	圆锥形喷嘴	16.0	3.20mm	紫铜
PB5029	长锥形喷嘴	14.0	2.50mm	紫铜

B 导电嘴

编号	名称	材料	焊丝直径	
			mm	Inch
PB4014-10	导电嘴	紫铜	1.0	0.040"
PB4014-12	导电嘴	紫铜	1.2	0.045"
PB4014-16	导电嘴	紫铜	1.6	0.063"
*PB4015-12	导电嘴	铬锆铜	1.2	0.045"
PB4015-16	导电嘴	铬锆铜	1.6	0.063"

C 分流器

编号	名称	颜色	材料
PB5005B	分流器	黑色	DMC3
PB5005C	分流器	白色	陶瓷
PB5005W	分流器	白色	DMC3
*PB5005H	高性能分流器	黑色	HPP

D 导电嘴座

编号	名称	材料
PB5001	导电嘴座	黄铜
*PB5001C	导电嘴座	铬锆铜

E 送丝软管

编号	名称	长度	焊丝直径
*PB5033-30	送丝软管 × 3米	3.5米	1.0-1.2 mm
*PB5033-40	送丝软管 × 4米	4.5米	1.0-1.2 mm
*PB5033-50	送丝软管 × 5米	5.5米	1.0-1.2 mm

部件

编号	名称
1	PG5002 弯管
1a	PG5002L 长弯管
2	PB5041 8.7mm,水管夹头
8	PPG3208-1 球形接头
9	PT8010 前电缆支撑
10	PG3235 护壳过渡环
11	PGN3208-P 手柄支撑 / 前电缆支撑
12	PS5006-30 外护套 × 3米
	PS5006-40 外护套 × 4米
	PS5006-50 外护套 × 5米
13	SGB2514 尔高手柄带锁紧螺母
14	DGB2516 标准扳机
15	DGB2516L 加长扳机
16	PB2517 挂钩

水冷电缆配件

编号	名称	长度		
		3米	4米	5米
3	送丝软管外管	PS5008-30	PS5008-40	PS5008-50
4	气管组件	PS5013-30	PS5013-40	PS5013-50
5	进水管组件	PS5012-30	PS5012-40	PS5012-50
6	水冷电缆组件	PS5015-30	PS5015-40	PS5015-50
7	开关控制线	PS5010-30	PS5010-40	PS5010-50
17	出水管组件	PS5017	PS5017	PS5017

*注明: 标准焊枪易耗件配置

更多详细信息请参考以下部分:

- 配件 24-32页
- 后端 33-34页

SGB 555W Suregrip尔高系列气体保护焊枪

额定值: 550A CO₂, 500A 混合气体, 400A 脉冲焊, EN60974-7 @ 100% 暂载率. 1.0 to 1.6mm 直径
水冷式MIG气体保护焊枪

PARKER
派克泰超 TORCHLOGY
SMART TORCH SOLUTIONS

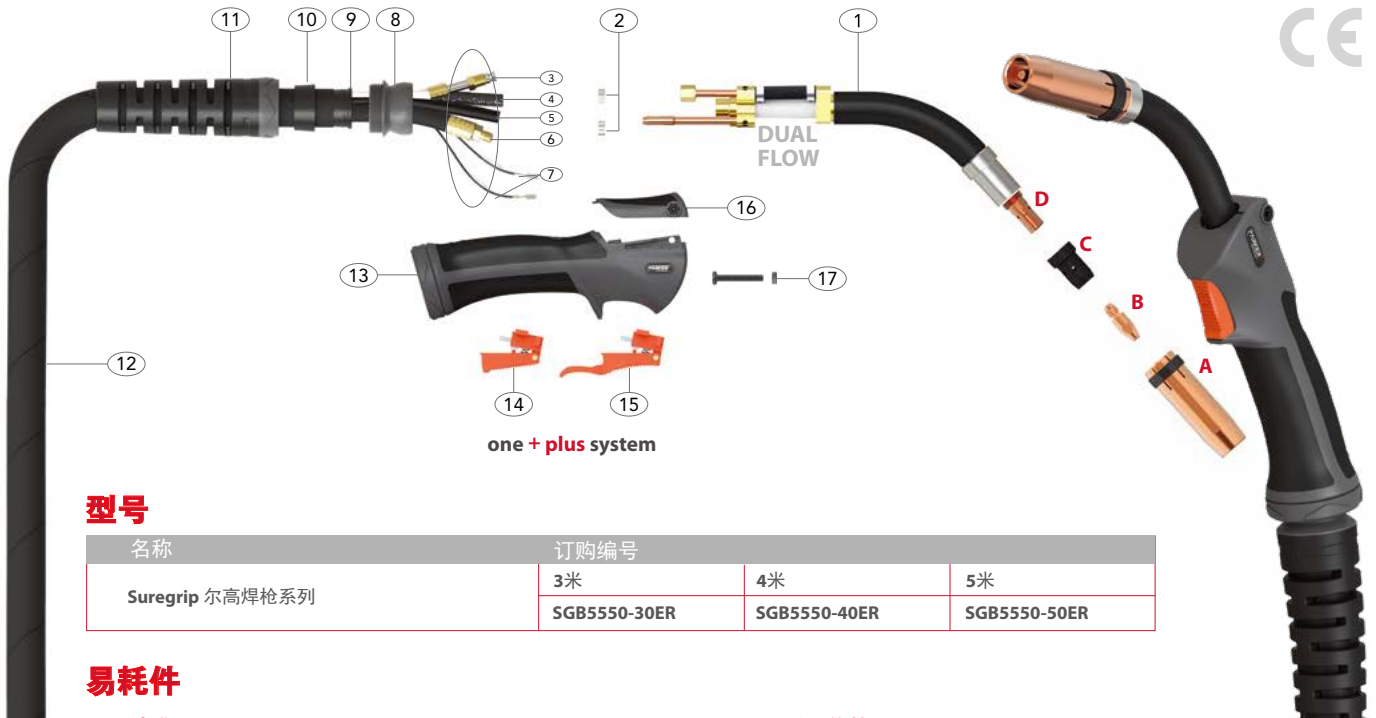

型号

名称	订购编号		
Suregrip 尔高焊枪系列	3米	4米	5米
	SGB5550-30ER	SGB5550-40ER	SGB5550-50ER

易耗件

A 喷嘴

编号	名称	孔径	壁厚	材料
PB5027	圆柱形喷嘴	19.0	2.50mm	紫铜
*PB5028	圆锥形喷嘴	16.0	2.50mm	紫铜
PB5028HD	圆锥形喷嘴	16.0	3.20mm	紫铜
PB5029	长锥形喷嘴	14.0	2.50mm	紫铜

B 导电嘴

编号	名称	材料	焊丝直径	
			mm	Inch
PB4014-10	导电嘴	紫铜	1.0	0.040"
PB4014-12	导电嘴	紫铜	1.2	0.045"
PB4014-16	导电嘴	紫铜	1.6	0.063"
PB4015-10	导电嘴	铬锆铜	1.0	0.040"
*PB4015-12	导电嘴	铬锆铜	1.2	0.045"
PB4015-16	导电嘴	铬锆铜	1.6	0.063"

C 分流器

编号	名称	颜色	材料
PB5005B	分流器	黑色	DMC3
PB5005C	分流器	白色	陶瓷
PB5005W	分流器	白色	DMC3
*PB5005H	高性能分流器	黑色	HPP

D 导电嘴座

编号	名称	材料
*PB5501	导电嘴座	铬锆铜

E 送丝软管

编号	名称	长度	焊丝直径
*PB5033-30	送丝软管 x 3米	3.5米	1.0-1.2
*PB5033-40	送丝软管 x 4米	4.5米	1.0-1.2
*PB5033-50	送丝软管 x 5米	5.5米	1.0-1.2

部件

编号	名称
1	PB5502 弯管
2	PB5041 8.7mm.水管夹头
8	PPG3208-1 手柄支撑 / 前电缆支撑
9	PT8010 中间压紧环
10	PG3235 护套过度环
11	PGN3208-P 前电缆支撑
12	PS5506-30 外护套 x 3米
	PS5506-40 外护套 x 4米
	PS5506-50 外护套 x 5米
13	SGM2515/KJ 高性能手柄组装
14	DGBH2516 标准扳机
15	DGBH2516L 加长扳机
16	PDM0 手柄顶盖
17	PDMNS 螺丝与螺母

水冷电缆配件

编号	名称	长度		
		3mt	4mt	5mt
3	送丝软管外管	PS5508-30	PS5508-40	PS5508-50
4	气管组件	PS5013-30	PS5013-40	PS5013-50
5	进水管组件	PS5012-30	PS5012-40	PS5012-50
6	水冷电缆组件	PS5515-30	PS5515-40	PS5515-50
7	开关控制线	PS5010-30	PS5010-40	PS5010-50
18	出水管组件	PS5017	PS5017	PS5017

*注明: 标准焊枪易耗件配置

更多详细信息请参考以下部分:

- 配件 24-32页
- 后端 33-34页

SGB 605W Suregrip尔高系列气体保护焊枪

额定值: 600A CO₂, 550A 混合气体, 450A 脉冲焊 EN60974-7 @ 100% 暂载率, 1.0 to 1.6mm 直径
水冷式MIG气体保护焊枪

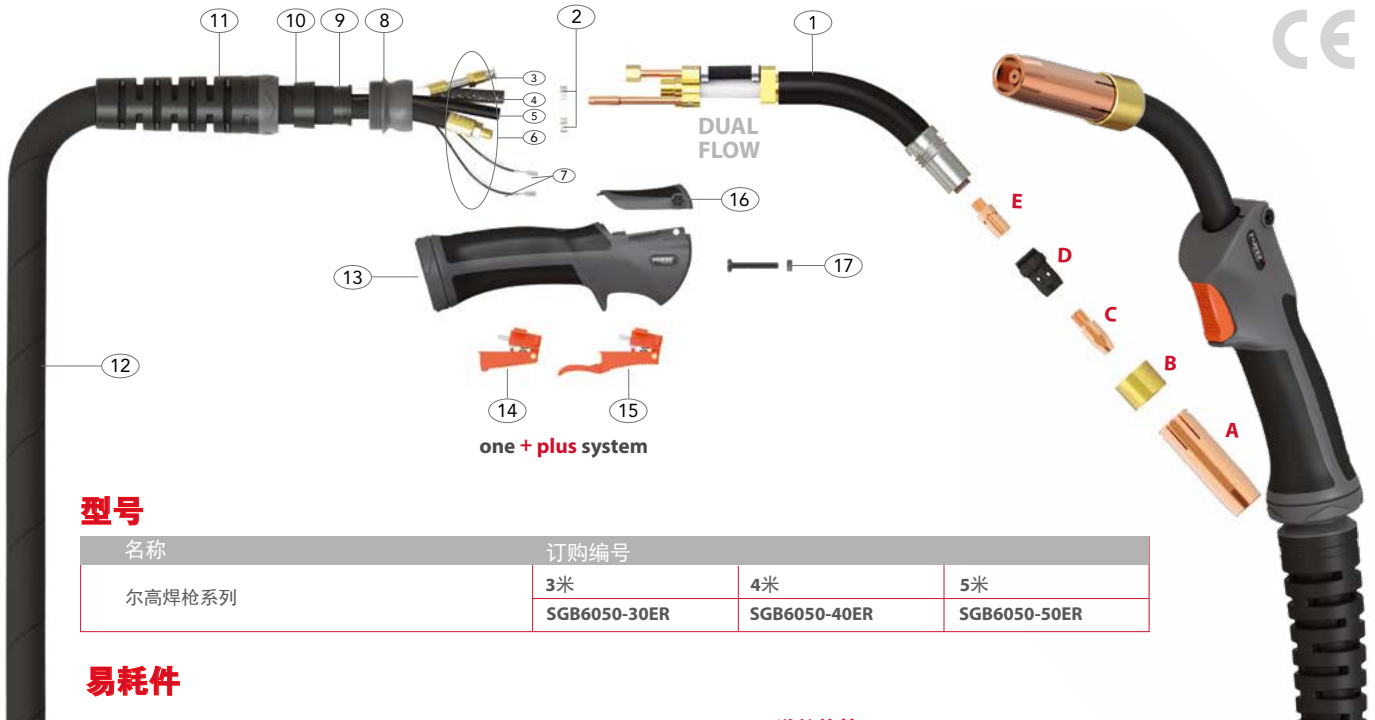

型号

名称	订购编号		
尔高焊枪系列	3米	4米	5米
	SGB6050-30ER	SGB6050-40ER	SGB6050-50ER

易耗件

A 喷嘴

编号	名称	孔径	壁厚	材料
*PB6528	圆锥形喷嘴	17.0	2.60mm	紫铜

B 喷嘴适配器

编号	名称	材料
*PB6515	喷嘴适配器	黄铜

C 导电嘴

编号	名称	材料	焊丝直径	
			mm	Inch
PB6015-10	导电嘴	铬锆铜	1.0	0.040"
*PB6015-12	导电嘴	铬锆铜	1.2	0.045"
PB6015-14	导电嘴	铬锆铜	1.4	0.055"
PB6015-16	导电嘴	铬锆铜	1.6	0.063"

D 分流器

编号	名称	颜色	材料
*PB6505H	高性能分流器	黑色	HPP

E 导电嘴座

编号	名称	材料
*PB6501	导电嘴座	黄铜

F 送丝软管

编号	名称	长度	焊丝直径
*PB5033-30	送丝软管 x 3米	3.5mt	1.0-1.2
*PB5033-40	送丝软管 x 4米	4.5mt	1.0-1.2
*PB5033-50	送丝软管 x 5米	5.5mt	1.0-1.2

部件

编号	名称
1	PB6502 弯管
2	PB5041 8.7mm.水管夹头
8	PPG3208-1 球形接头
9	PT8010 中间压紧环
10	PG3235 护套过渡环
11	PGN3208-P 前电缆支撑组件
12	PS5506-30 外护套 x 3米
	PS5506-40 外护套 x 4米
	PS5506-50 外护套 x 5米
13	SGM2515/KJ 高性能手柄组件
14	DGBH2516 标准扳机
15	DGBH2516L 加长扳机
16	PDM0 手柄顶盖
17	PDMNS 螺丝与螺母

水冷电缆配件

编号	名称	名称		
		3米	4米	5米
3	送丝软管外管	PS5508-30	PS5508-40	PS5508-50
4	气管组件	PS5013-30	PS5013-40	PS5013-50
5	进水管组件	PS5012-30	PS5012-40	PS5012-50
6	水冷电缆组件	PS5515-30	PS5515-40	PS5515-50
7	开关控制线	PS5010-30	PS5010-40	PS5010-50
18	出水管组件	PS5017	PS5017	PS5017

*注明: 标准焊枪易耗件配置

更多详细信息请参考以下部分:

- 配件 24-32页
- 后端 33-34页

SB 250A Suregrip自动尔高系列气体保护焊枪

额定值: 230A CO₂, 200A 混合气体, EN60974-7 @ 60% 暂载率. 0.8 to 1.2mm 直径
气冷式MIG气体保护焊枪

PARKER
派克泰超 TORCHLOGY
SMART TORCH SOLUTIONS



型号

名称	订购编号		
	2米	3米	4米
尔高焊枪系列	SB2500-20A	SB2500-30A	SB2500-40A
	SB2545-20A	SB2545-30A	SB2545-40A

易耗件

A 喷嘴

编号	名称	壁厚	材料
PB2507	圆柱形喷嘴	18.0	紫铜
*PB2508	圆锥形喷嘴	15.0	紫铜
PB2509	长锥形喷嘴	12.0	紫铜
PB2510	瓶形喷嘴	14.5	紫铜
PB2511	点焊喷嘴	18.0	紫铜

B 导电嘴

编号	名称	材料	焊丝直径	
			mm	Inch
PB2504-08	导电嘴	紫铜	0.8	0.030"
*PB2504-10	导电嘴	紫铜	1.0	0.040"
PB2504-12	导电嘴	紫铜	1.2	0.045"
PB2504-10A	导电嘴	紫铜	1.0	0.040"
PB2504-12A	导电嘴	紫铜	1.2	0.045"

C 导电嘴座

编号	名称	材料
*PB2506	导电嘴座	黄铜
PB2536	导电嘴座 M8	黄铜

D 送丝软管

编号	名称	长度	焊丝直径
*PB2524-20	送丝软管 x 3米	2.4米	1.0-1.2 mm
*PB2524-30	送丝软管 x 4米	3.4米	1.0-1.2
*PB2524-40	送丝软管 x 5米	4.4米	1.0-1.2

部件

编号	名称
1	PB2502 支持弹簧
2	PG2520 弯管
2a	PG2545A 45°弯管
3	PB3629 手柄螺丝
4	PB3630 直手柄
5	PB8110A 自动手柄支撑环
6	PB8030A 自动手柄螺母
7	PMIG8017A 自动弹簧支撑
8	PS2503-20A Duraflex 电缆组件2米
	PS2503-30A Duraflex 电缆组件3米
	PS2503-40A 电缆组件 x 4米

*注明: 标准焊枪易耗件配置

更多详细信息请参考以下部分:

- 配件 24-32页
- 后端 33-34页

SB 360A Suregrip自动尔高系列气体保护焊枪

额定值: 320A CO₂, 290A 混合气体, EN60974-7 @ 60% 暂载率, 0.8 to 1.2mm 直径
气冷式MIG气体保护焊枪



型号

名称	订购编号		
	2米	3米	4米
Suregrip 尔高焊枪系列	SB3600-20A	SB3600-30A	SB3600-40A
	SB3645-20A	SB3645-30A	SB3645-40A

易耗件

A 喷嘴

编号	名称	孔径	壁厚	材料
PB3615	圆柱形喷嘴	19.0	2.25mm	紫铜
*PB3616	圆锥形喷嘴	16.1	2.25mm	紫铜
PB3617	长锥形喷嘴	12.0	2.25mm	紫铜

B 导电嘴

编号	名称	材料	焊丝直径	
			mm	Inch
PB2504-08	导电嘴	紫铜	0.8	0.030"
PB2504-10	导电嘴	紫铜	1.0	0.040"
PB2504-12	导电嘴	紫铜	1.2	0.045"
PB2504-10A	导电嘴	紫铜	1.0	0.040"
PB4014-08	导电嘴	紫铜	0.8	0.030"
PB4014-10	导电嘴	紫铜	1.0	0.040"
*PB4014-12	导电嘴	紫铜	1.2	0.045"

C 导电嘴座

编号	名称	材料
PB3612	导电嘴座	黄铜
PB3613	导电嘴座	黄铜
*PB3614	导电嘴座	黄铜

D 分流器

编号	名称	颜色	材料
*PB3605B	分流器	黑色	DMC3
PB3605C	分流器	白色	陶瓷
PB3605W	分流器	白色	DMC3

E 送丝软管

编号	名称	长度	焊丝直径
			mm
*PB2524-30	送丝软管 × 3米	3.4米	1.0-1.2
*PB2524-40	送丝软管 × 4米	4.4米	1.0-1.2
*PB2524-50	送丝软管 × 5米	5.4米	1.0-1.2

部件

编号	名称
1	PG3627 弯管
1a	PG3645A 弯管 45°
2	PB3629 手柄螺丝
3	PB3630 直手柄
4	PB8110A 自动手柄支撑环
5	PB8030A 自动手柄螺母
6	PMIG8017A 自动弹簧支撑
7	PS3609-20A Duraflex 电缆组件2米
	PS3609-30A Duraflex 电缆组件3米
	PS3609-40A Duraflex 电缆组件4米

*注明: 标准焊枪易耗件配置

更多详细信息请参考以下部分:

- 配件 24-32页
- 后端 33-34页

SB 501W Suregrip自动尔高系列气体保护焊枪

额定值: 500A CO₂ 450A 混合气体, EN60974-7 @ 100% 暂载率. 1.0 to 1.6mm 直径
水冷式MIG气体保护焊枪

PARKER
派克泰超 TORCHLOGY
SMART TORCH SOLUTIONS



型号

名称	订购编号		
	2米	3米	4米
Suregrip 尔高焊枪系列	SB5000-20A	SB5000-30A	SB5000-40A
	SB5045-20A	SB5045-30A	SB5045-40A

易耗件

A 喷嘴

编号	名称	孔径	壁厚	材料
PB5027	圆柱形喷嘴	19.0	2.50mm	紫铜
* PB5028	圆锥形喷嘴	16.0	2.50mm	紫铜
PB5028HD	圆锥形喷嘴	16.0	3.20mm	紫铜
PB5029	长锥形喷嘴	14.0	2.50mm	紫铜

B 导电嘴

编号	名称	材料	焊丝直径	
			mm	Inch
PB4014-10	导电嘴	紫铜	1.0	0.040"
PB4014-12	导电嘴	紫铜	1.2	0.045"
PB4014-16	导电嘴	紫铜	1.6	0.063"
* PB4015-12	导电嘴	铬锆铜	1.2	0.045"
PB4015-16	导电嘴	铬锆铜	1.6	0.063"

C 分流器

编号	名称	颜色	材料
PB5005B	分流器	黑色	DMC3
PB5005C	分流器	白色	Ceramic
PB5005W	分流器	白色	DMC3
* PB5005H	高性能分流器	黑色	HPP

D 导电嘴座

编号	名称	材料
* PB5001	Tip Adaptor	Brass
PB5001C	Tip Adaptor	CuCrZr

*注明: 标准焊枪易耗件配置

更多详细信息请参考以下部分:

- 配件 24-32页
- 后端 33-34页

E 送丝软管

编号	名称	长度	焊丝直径
* PB5033-20	送丝软管 × 2米	2.5米	1.0-1.2
* PB5033-30	送丝软管 × 3米	3.5米	1.0-1.2
* PB5033-40	送丝软管 × 4米	4.5米	1.0-1.2

部件

编号	名称
1	PG5002A 弯管
1a	PG5045A 弯管 45°
2	PB5041 水管夹头 8.7mm
7	PB8110A 自动手柄支撑环
8	PB8030A 自动手柄螺母
9	PB8017A 自动弹簧支撑
10	PB3630 直手柄
11	PB3629 手柄螺丝
12	PS5006-20A 外护套 2米
	PS5006-30A 电缆组件3米
	PS5006-40A 电缆组件4米

水冷电缆配件

编号	名称	长度		
		2米	3米	4米
3	送丝软管外管	PS5008-20	PS5008-30	PS5008-40
4	气管组件	PS5013-20	PS5013-30	PS5013-40
5	进水管组件	PS5012-20	PS5012-30	PS5012-40
6	水冷电缆组件	PS5015-20	PS5015-30	PS5015-40
13	出水管组件	PS5017	PS5017	PS5017

SGB 150A

编号	名称	孔径	壁厚	材料
PB1529	圆柱形喷嘴	16.0	0.9mm	紫铜
*PB1530	圆锥形喷嘴	12.0	0.9mm	紫铜
PB1531	长锥形喷嘴	10.5	0.9mm	紫铜
PB1532	瓶形喷嘴	12.8	0.9mm	紫铜
PB1533	点焊喷嘴	16.0	0.9mm	紫铜

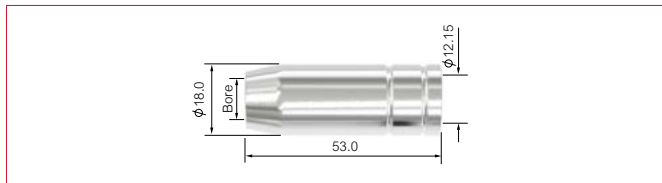

SGB 250A/SB 250A 自动

编号	名称	孔径	壁厚	材料
PB2507	圆柱形喷嘴	18.0	1.5mm	紫铜
*PB2508	圆锥形喷嘴	15.0	1.5mm	紫铜
PB2509	长锥形喷嘴	12.0	1.5mm	紫铜
PB2510	瓶形喷嘴	14.5	1.5mm	紫铜
PB2511	点焊喷嘴	18.0	1.5mm	紫铜



SGB 240A/240W

编号	名称	孔径	壁厚	材料
PB2415	圆柱形喷嘴	17.2	1.40mm	紫铜
*PB2416	圆锥形喷嘴	12.6	1.40mm	紫铜
PB2417	长锥形喷嘴	10.0	1.40mm	紫铜



SGB 501W/555W/SB 501W 自动

编号	名称	孔径	壁厚	材料
PB5027	圆柱形喷嘴	19.0	2.50mm	紫铜
*PB5028	圆锥形喷嘴	16.0	2.50mm	紫铜
PB5028HD	圆锥形喷嘴	16.0	3.20mm	紫铜
PB5029	长锥形喷嘴	14.0	2.50mm	紫铜

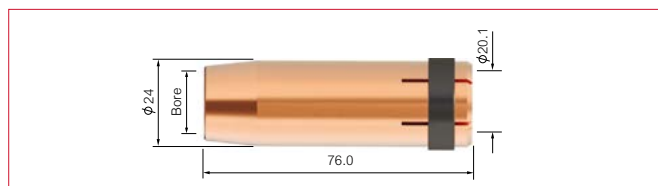

SGB 360A/SB 360A 自动

编号	名称	孔径	壁厚	材料
PB3615	圆柱形喷嘴	19.0	2.25mm	紫铜
*PB3616	圆锥形喷嘴	16.1	2.25mm	紫铜
PB3617	长锥形喷嘴	12.0	2.25mm	紫铜



喷嘴适配器

SGB 605W

编号	名称	材料
*PB6515	喷嘴适配器	黄铜

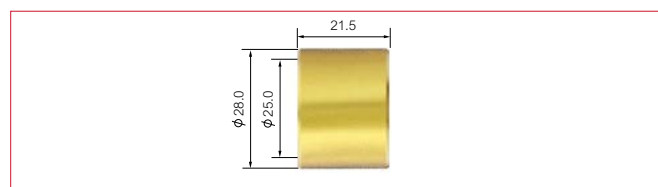

SGB 605W

编号	名称	孔径	壁厚	材料
*PB6528	圆锥形喷嘴	17.0	2.60mm	紫铜

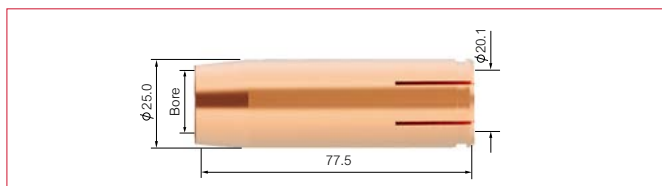

* 表示焊枪标准的易耗件

SGB 150A

编号	名称	材料	焊丝直径	
			mm	Inch
PB1527-06	导电嘴	紫铜	0.6	0.023
* PB1527-08	导电嘴	紫铜	0.8	0.030
PB1527-09	导电嘴	紫铜	0.9	0.035
PB1527-10	导电嘴	紫铜	1.0	0.040
PB1527-12	导电嘴	紫铜	1.2	0.045

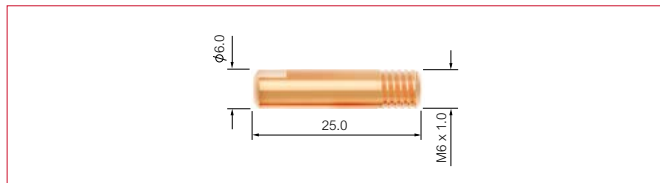

SGB 240A/250A/360A/240W/250A/ SB 250A Auto/360A自动

编号	名称	材料	焊丝直径	
			mm	Inch
PB2504-06	导电嘴	紫铜	0.6	0.023
PB2504-08	导电嘴	紫铜	0.8	0.030
PB2504-09	导电嘴	紫铜	0.9	0.035
* PB2504-10	导电嘴	紫铜	1.0	0.040
PB2504-12	导电嘴	紫铜	1.2	0.045
PB2504-14	导电嘴	紫铜	1.4	0.055
PB2504-16	导电嘴	紫铜	1.6	0.063
PB2504-10A	导电嘴	紫铜	1.0	0.040
PB2504-12A	导电嘴	紫铜	1.2	0.045
PB2504-16A	导电嘴	紫铜	1.6	0.063

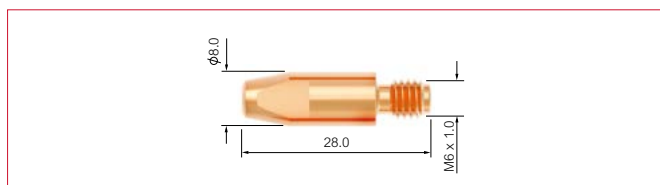

PB2505-08	导电嘴	紫铜	0.8	0.030
PB2505-09	导电嘴	紫铜	0.9	0.035
PB2505-10	导电嘴	紫铜	1.0	0.040
PB2505-12	导电嘴	紫铜	1.2	0.045
PB2505-16	导电嘴	紫铜	1.6	0.063
PB2505-10A	导电嘴	紫铜	1.0	0.040
PB2505-12A	导电嘴	紫铜	1.2	0.045
PB2505-16A	导电嘴	紫铜	1.6	0.063

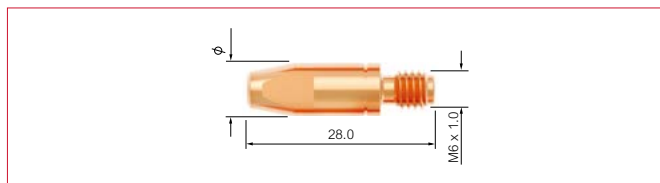

SGB 360A/501W/555W SB 360A Auto/501W自动

编号	名称	材料	焊丝直径	
			mm	Inch
PB4014-08	导电嘴	紫铜	0.8	0.030
PB4014-09	导电嘴	紫铜	0.9	0.035
PB4014-10	导电嘴	紫铜	1.0	0.040
* PB4014-12	导电嘴	紫铜	1.2	0.045
PB4014-14	导电嘴	紫铜	1.4	0.055
PB4014-16	导电嘴	紫铜	1.6	0.063
PB4014-20	导电嘴	紫铜	2.0	0.080
PB4014-24	导电嘴	紫铜	2.4	0.095
PB4014-10A	导电嘴	紫铜	1.0	0.040
PB4014-12A	导电嘴	紫铜	1.2	0.045
PB4014-16A	导电嘴	紫铜	1.6	0.063

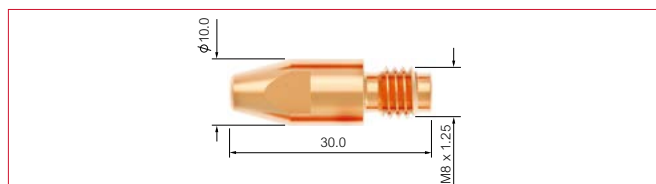

PB4015-08	导电嘴	黄铜	0.8	0.030
PB4015-09	导电嘴	黄铜	0.9	0.035
PB4015-10	导电嘴	黄铜	1.0	0.040
* PB4015-12	导电嘴	黄铜	1.2	0.045
PB4015-13	导电嘴	黄铜	1.3	0.052
PB4015-14	导电嘴	黄铜	1.4	0.055
PB4015-16	导电嘴	黄铜	1.6	0.063
PB4015-20	导电嘴	黄铜	2.0	0.080
PB4015-24	导电嘴	黄铜	2.4	0.095
PB4015-10A	导电嘴	黄铜	1.0	0.040
PB4015-12A	导电嘴	黄铜	1.2	0.045
PB4015-16A	导电嘴	黄铜	1.6	0.063

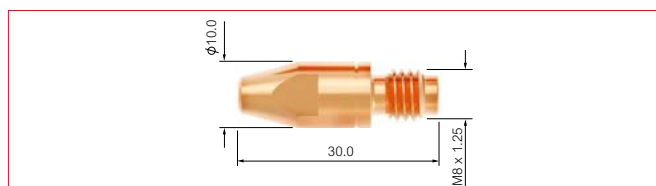

SGB 605W

编号	名称	材料	焊丝直径	
			mm	Inch
PB6015-10	导电嘴	黄铜	1.0	0.040
* PB6015-12	导电嘴	黄铜	1.2	0.045
PB6015-14	导电嘴	黄铜	1.4	0.055
PB6015-16	导电嘴	黄铜	1.6	0.063
PB6015-20	导电嘴	黄铜	2.0	0.080
PB6015-24	导电嘴	黄铜	2.4	0.095

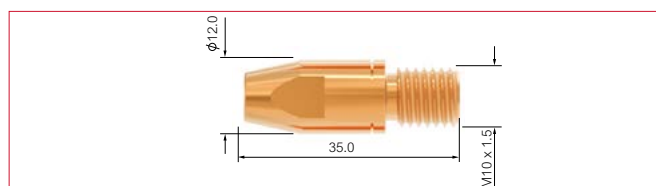

* 表示焊枪标准的易耗件

SGB 150A

编号	名称	材料
*PB1507LH	左旋导电嘴座	黄铜

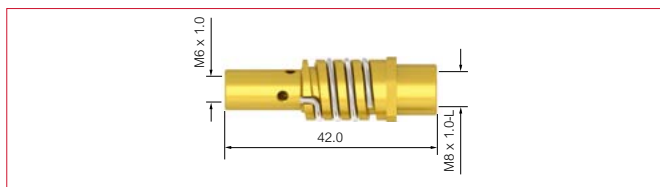

SGB 360A/SB 360A 自动

编号	名称	材料
PB3612	导电嘴座 28.5mm M6	黄铜
PB3613	导电嘴座 31.5mm M6	黄铜
* PB3614	导电嘴座 28.5mm M8	黄铜

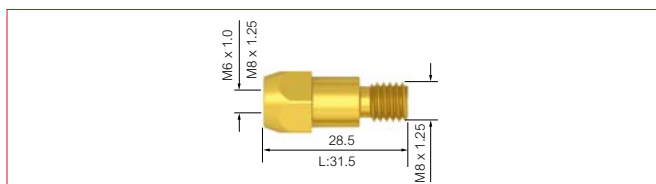

SGB 250A/SB 250A 自动

编号	名称	材料
* PB2506	导电嘴座	黄铜

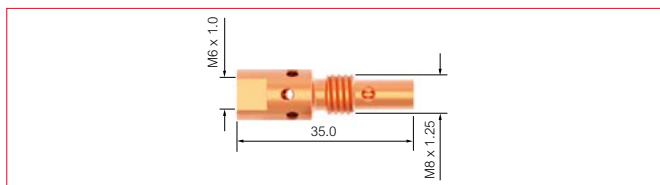

PB2536	导电嘴座 M8	黄铜
--------	---------	----

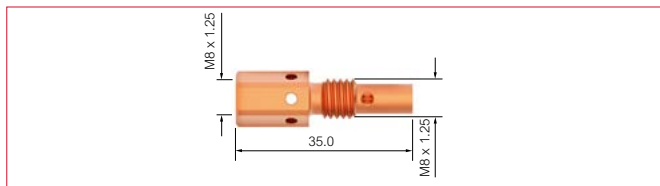

SGB 501W/SB 501W 自动

编号	名称	材料
* PB5001	导电嘴座	黄铜
* PB5001C	导电嘴座	紫铜

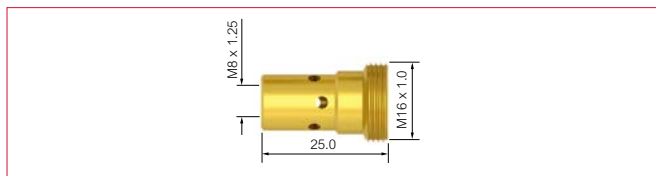

PB5001L	导电嘴座	黄铜
---------	------	----

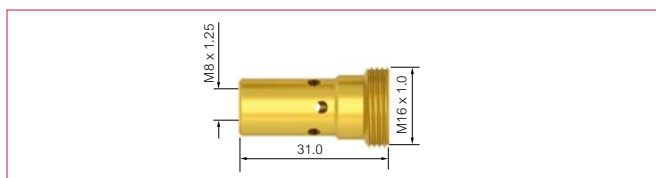

SGB 240A/240W

编号	名称	材料
* PB2412	导电嘴座	黄铜

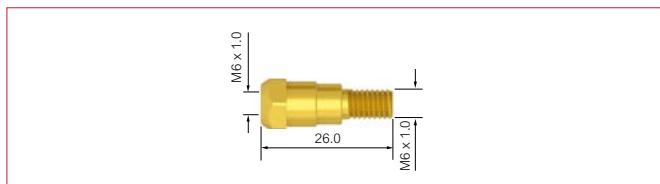

* 表示焊枪标准的易耗件

导电嘴座

SGB 555W

编号	名称	材料
* PB5501	导电嘴座	黄铜

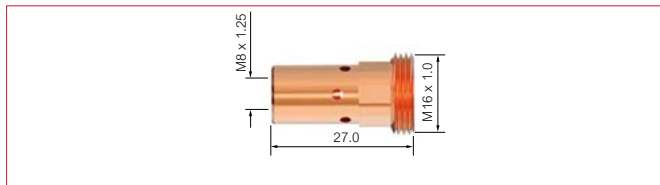

SGB 605W

编号	名称	材料
* PB6501	导电嘴座 29.0mm M10	黄铜

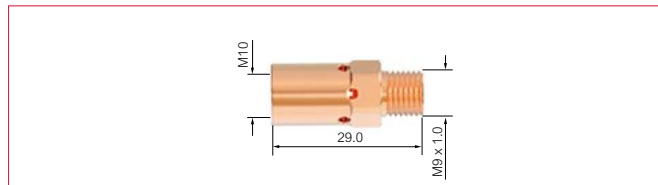

分流器

SGB 240A/240W

编号	名称	颜色	材料
* PB2405B	分流器	黑色	DMC3
PB2405C	分流器	白色	陶瓷
PB2405W	分流器	白色	DMC3
PB2405S	分流器	红色	硅橡胶

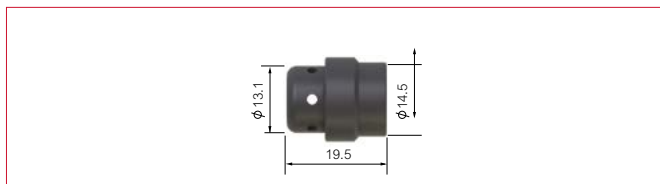

SGB 360A/SB 360A自动

编号	名称	颜色	材料
* PB3605B	分流器	黑色	DMC3
PB3605C	分流器	白色	陶瓷
PB3605W	分流器	白色	DMC3
PB3605H	高性能分流器	黑色	HPP

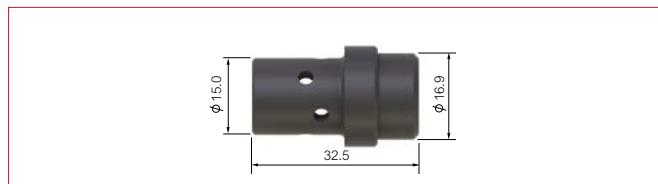

SGB 501W/555W/SB 501W自动

编号	名称	颜色	材料
* PB5005B	分流器	黑色	DMC3
PB5005C	分流器	白色	陶瓷
PB5005W	分流器	白色	DMC3
* PB5005H	高性能分流器	黑色	HPP

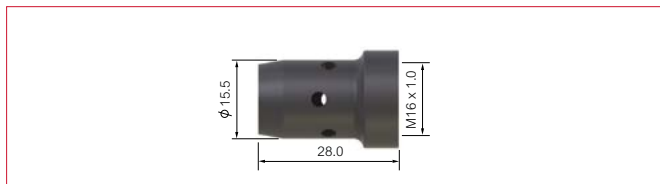

SGB 605W

编号	名称	颜色	材料
* PB6505H	高性能分流器	黑色	DMC3



* 表示焊枪标准的易耗件

送丝软管 0.6-1.2mm

SGB 150A/240A/250A/360A/SB 250A 自动/360A自动

编号	描述	长度	接头	焊丝尺寸 mm
* PB1535-30	钢送丝软管 x 3米	3.4米	模塑接头	0.6-0.9
* PB1535-40	钢送丝软管 x 4米	4.4米	模塑接头	0.6-0.9
* PB1535-50	钢送丝软管 x 5米	5.4米	模塑接头	0.6-0.9



PB1535-30B	钢送丝软管 x 3米	3.4米	黄铜接头	0.6-0.9
PB1535-40B	钢送丝软管 x 4米	4.4米	黄铜接头	0.6-0.9
PB1535-50B	钢送丝软管 x 5米	5.4米	黄铜接头	0.6-0.9



PB1536-30	特氟龙送丝软管 x 3米	3.6米	黄铜接头	0.6-0.9
PB1536-40	特氟龙送丝软管 x 4米	4.6米	黄铜接头	0.6-0.9
PB1536-50	特氟龙送丝软管 x 5米	5.6米	黄铜接头	0.6-0.9
PNE1564	可选枪颈铜送丝软管	0.3米	黄铜接头	0.8-1.2



PB1564-30	尼龙/黄铜送丝软管 x 4.0mm O/D x 3米	3.6米	黄铜接头	0.8-1.2
PB1564-40	尼龙/黄铜送丝软管 x 4.0mm O/D x 4米	4.6米	黄铜接头	0.8-1.2
PB1564-50	尼龙/黄铜送丝软管 x 4.0mm O/D x 5米	5.6米	黄铜接头	0.8-1.2



* 表示焊枪标准的易耗件

送丝软管 1.0-1.2mm

SGB 240A/250A/360A/SB 250A自动/360A自动

编号	描述	长度	接头	焊丝尺寸 mm
* PB2524-30	钢送丝软管 × 3米	3.4米	模塑接头	1.0-1.2
* PB2524-40	钢送丝软管 × 4米	4.4米	模塑接头	1.0-1.2
* PB2524-50	钢送丝软管 × 5米	5.4米	模塑接头	1.0-1.2



PB2524-30B	钢送丝软管 × 3米	3.4米	黄铜接头	1.0-1.2
PB2524-40B	钢送丝软管 × 4米	4.4米	黄铜接头	1.0-1.2
PB2524-50B	钢送丝软管 × 5米	5.4米	黄铜接头	1.0-1.2



SGB 240W/501W/555W/605W/SB 501W自动

编号	描述	长度	接头	焊丝尺寸 mm
* PB5033-30	钢送丝软管 × 3米	3.5米	黄铜接头	1.0-1.2
* PB5033-40	钢送丝软管 × 4米	4.5米	黄铜接头	1.0-1.2
* PB5033-50	钢送丝软管 × 5米	5.5米	黄铜接头	1.0-1.2



PB5033-30B	钢送丝软管 × 3米	3.5米	黄铜接头	1.0-1.2
PB5033-40B	钢送丝软管 × 4米	4.5米	黄铜接头	1.0-1.2
PB5033-50B	钢送丝软管 × 5米	5.5米	黄铜接头	1.0-1.2



* 表示焊枪标准的易耗件

送丝软管 1.0-1.6mm

SGB 240A/250A/360A/240W/501W/SB 250A自动/360A自动/501W自动

编号	描述	长度	接头	焊丝尺寸 mm
PB2513-30	特氟龙送丝软管 x 3米	3.6米	黄铜接头	1.0-1.2
PB2513-40	特氟龙送丝软管 x 4米	4.6米	黄铜接头	1.0-1.2
PB2513-50	特氟龙送丝软管 x 5米	5.6米	黄铜接头	1.0-1.2
PNE1564	可选枪颈铜送丝软管	0.3米	黄铜接头	0.8-1.2



PB2564-30	尼龙/黄铜送丝软管 x 4.0mm O/D x 3米	3.6米	黄铜接头	1.2-1.6
PB2564-40	尼龙/黄铜送丝软管 x 4.0mm O/D x 4米	4.6米	黄铜接头	1.2-1.6
PB2564-50	尼龙/黄铜送丝软管 x 4.0mm O/D x 5米	5.6米	黄铜接头	1.2-1.6



* 表示焊枪标准的易耗件

送丝软管 1.2-1.6mm

SGB 360A

编号	描述	长度	接头	焊丝尺寸 mm
PB3631-30	钢送丝软管 × 3米	3.4米	模塑接头	1.6
PB3631-40	钢送丝软管 × 4米	4.4米	模塑接头	1.6
PB3631-50	钢送丝软管 × 5米	5.4米	模塑接头	1.6



PB3631-30B	钢送丝软管 × 3米	3.4米	黄铜接头	1.6
PB3631-40B	钢送丝软管 × 4米	4.4米	黄铜接头	1.6
PB3631-50B	钢送丝软管 × 5米	5.4米	黄铜接头	1.6



SGB 501W/555W/605W/SB 501W 自动

编号	描述	长度	接头	焊丝尺寸 mm
PB5034-30	钢送丝软管 × 3米	3.5米	模塑接头	1.2-1.6
PB5034-40	钢送丝软管 × 4米	4.5米	模塑接头	1.2-1.6
PB5034-50	钢送丝软管 × 5米	5.5米	模塑接头	1.2-1.6



PB5034-30B	钢送丝软管 × 3米	3.5米	黄铜接头	1.2-1.6
PB5034-40B	钢送丝软管 × 4米	4.5米	黄铜接头	1.2-1.6
PB5034-50B	钢送丝软管 × 5米	5.5米	黄铜接头	1.2-1.6



* 表示焊枪标准的易耗件

送丝软管 1.2-2.0mm

SGB 501W/555W/605W/SB 501W 自动

编号	描述	长度	接头	焊丝尺寸 mm
PB3626-30	特氟龙送丝软管 x 3米	3.6米	黄铜接头	1.2-1.6
PB3626-40	特氟龙送丝软管 x 4米	4.6米	黄铜接头	1.2-1.6
PB3626-50	特氟龙送丝软管 x 5米	5.6米	黄铜接头	1.2-1.6
PNE2564	可选枪颈铜送丝软管	0.3米	1.2-1.6	



PB3564-30	尼龙/黄铜送丝软管 x 4.0mm O/D x 3米	3.6米	黄铜接头	1.6-2.0
PB3564-40	尼龙/黄铜送丝软管 x 4.0mm O/D x 4米	4.6米	黄铜接头	1.6-2.0
PB3564-50	尼龙/黄铜送丝软管 x 4.0mm O/D x 5米	5.6米	黄铜接头	1.6-2.0



Liner Options 2.0-2.4mm

SGB 360A

编号	描述	长度	接头	焊丝尺寸 mm
PB4631-30B	钢送丝软管 x 3米	3.5米	黄铜接头	2.0-2.4
PB4631-40B	钢送丝软管 x 4米	4.5米	黄铜接头	2.0-2.4
PB4631-50B	钢送丝软管 x 5米	5.5米	黄铜接头	2.0-2.4



SGB 501W/555W/605W

编号	描述	长度	接头	焊丝尺寸 mm
PB5035-30B	钢送丝软管 x 3米	3.5米	黄铜接头	2.0-2.4
PB5035-40B	钢送丝软管 x 4米	4.5米	黄铜接头	2.0-2.4
PB5035-50B	钢送丝软管 x 5米	5.5米	黄铜接头	2.0-2.4



* 表示焊枪标准的易耗件

SGB 150A

编号	描述
1 PC2841	后电缆支撑
2 PB1505	锁紧螺母
3 PB1522	控制线接线端子
4 SCPSP1-1	螺丝
5 SC2578/S	后接头外壳
6 PBL1541	螺丝
7 PC1519/P	后接头连接螺母
8 PB1523	中央插座接线端子
9 PC1528	中央插座 (弹簧插针)
10 PB1524	'O' 型密封圈
11 PB1525	固定螺母

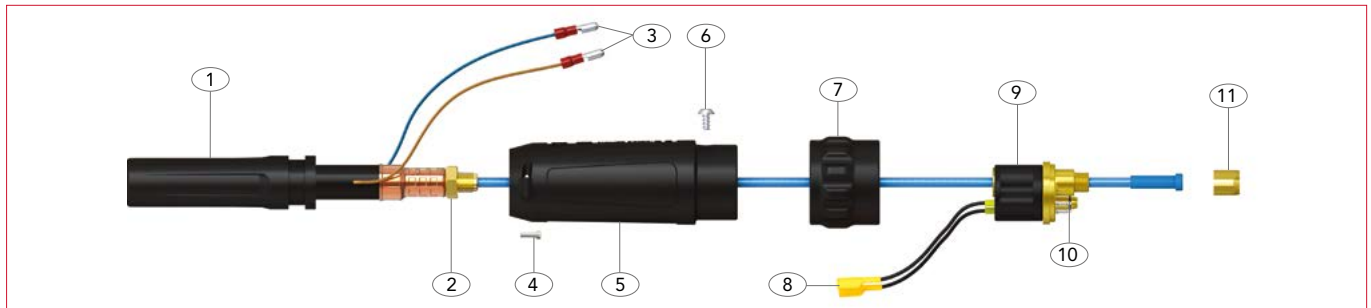

SGB 240A/250A

SGB 360A

编号	编号	描述
1 PC2841	PA3541	后电缆支撑
2 PB1505	PB1505	锁紧螺母
3 PB1522	PB1522	控制线接线端子
4 SCPSP1-1	SCPSP1-1	螺丝
5 SC2578/S	SC2578/L	后接头外壳
6 PBL1541	PBL1541	螺丝
7 PC1519/S	PC1519/S	后接头连接螺母
8 PB1523	PB1523	中央插座接线端子
9 PC1528	PC1528	中央插座 (弹簧插针)
10 PB1524	PB1524	'O' 型密封圈
11 PB1525	PB1525	固定螺母

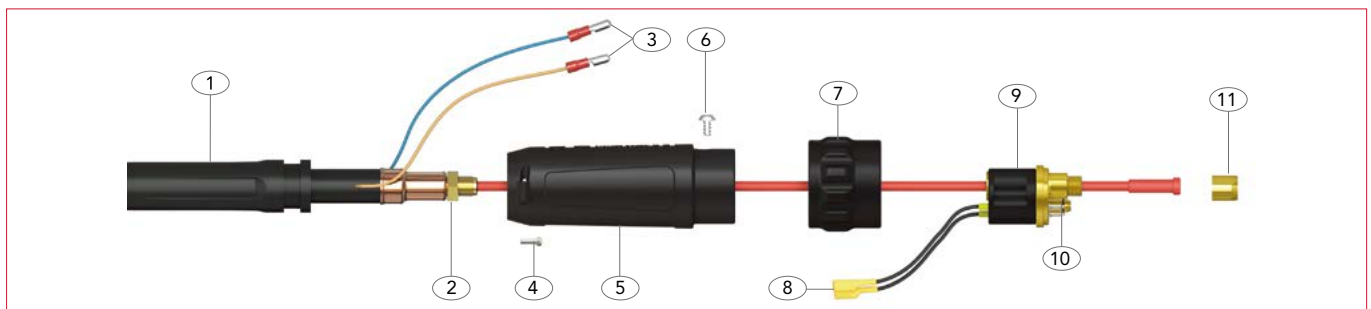

SB 250A 自动

SB 360A 自动

编号	编号	描述
1	PC2841	后电缆支撑
2	PB1505	锁紧螺母
3	SCPSP1-1	控制线接线端子
4	SC2578/S	螺丝
5	PBL1541	后接头外壳
6	PC1519/S	螺丝
7	PB1523	中央插座接线端子
8	PC1528	中央插座（弹簧插针）
9	PB1524	'O'型密封圈
10	PB1525	固定螺母

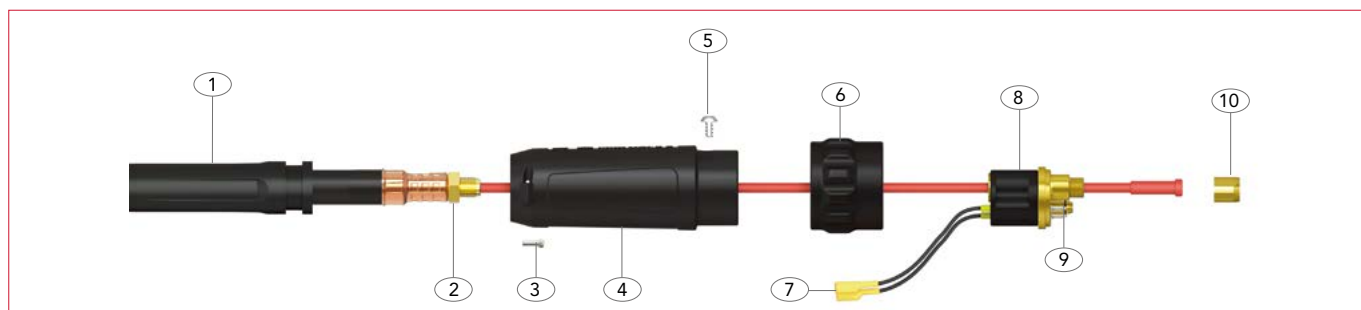

水冷后端配件

SGB 240W/501W/555W/605W

SB 501W 自动

编号	编号	描述
1	PC8027	后电缆支撑
2	PT8028	弹簧支撑螺母
3	PT8009	电缆线夹子
4	PT8010	电缆线导圈
5	PT5022	后接头外壳
6	PSLH1820-S	进出水管支撑
7	PB5023	水管接头
8	PBD-80310	蓝色水堵头
9	PBD-80320	红色水堵头
10	PB1526	螺钉
11	PB1519/S	后接头连接螺母
12	PB1522	-
13	PB5024	9.5mm水管夹头
14	PB1523	中央插座接线端子
15	PB5098	中央插座（弹簧插针）
16	PB1524	'O'型密封圈
17	PB1525	固定螺母

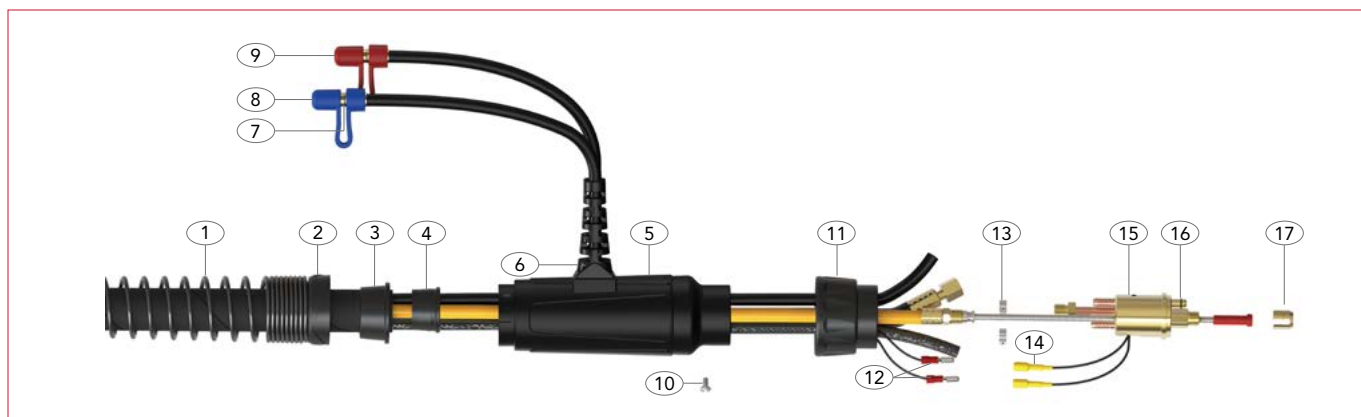

济南尼克焊接技术有限公司
中国（山东）自由贸易试验区济南片区
经十东路 33688 号章锦综保区 13A 厂房
邮编：250102

电话：+86 531 88239823

网址：www.parkertorchology.com.cn

电子邮箱：info@parkertorchology.com

MPC001 / V.2025.02