

SUREGRIP PULL-MIG
推拉丝系列气体保护焊枪



焊接与切割技术

匠心智慧

在派克泰超，我们的产品系列由视野开阔、热忱创新的专业人士塑形，我们的目标是创造出世界最好的焊割炬产品。

我们对我们的产品期望值很高，所以我们对自己和工程师也要求追求至善臻美，实现匠人智慧，匠人品质和匠人精神的完美结合。

我们的信条： 独特的创新、专业的技术、卓越的性能。



DNA

力求卓越的工程设计是我们所做的一切核心，是我们的工作方式，是我们关注的焦点。

驱使我们每一个焊枪创新的动力来自我们对完美不懈追求的态度。

优质特征

在派克泰超，我们做不同层次的研发。我们努力解决您的问题与完美的产品来满足您的需求。我们创建智能产品，把优秀特性囊括在前沿设计中，以确保您总是拥有最好的工具可以使用。





精工生产

融合精密生产工艺，我们定制的加工技术和对细节的狂热关注，确保我们生产的每一支焊枪都配得上派克泰超的名字

测试，测试，测试

开发一个新产品需要耐心，要有下个主意会更好的信念。产品开发是一个更新迭代的过程，反复尝试，不断改进纠错，积少成多直至完美。

我们构建了无数的原型和测试块，它们经过了数月的严格测试。只有当一个产品通过了 88 种不同的测试程序，和每一个单独的部分测试，我们才认为我们的最新设计已经准备好投放市场。

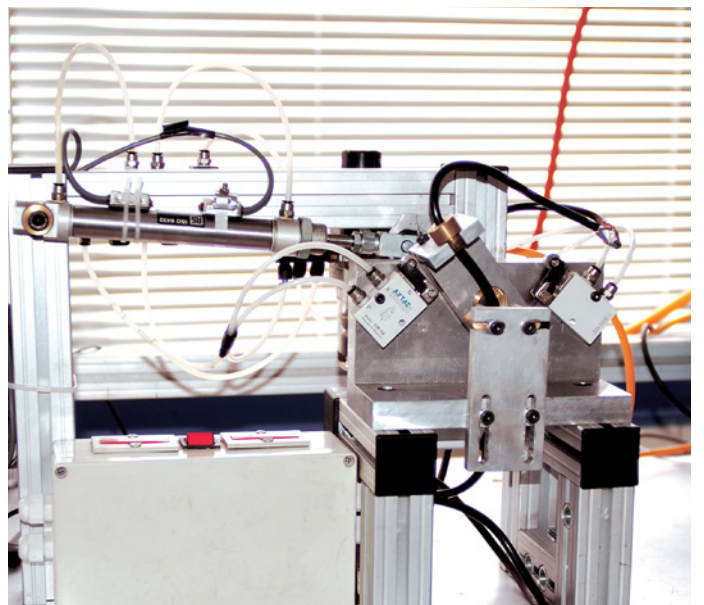

合作伙伴

我们的客户和商业伙伴对我们的发展起着至关重要的作用。我们的核心目标是与终端用户、经销商和学术机构共同努力，以实现合作共赢。

因此，为了在各自的市场取得成功，我们共享基本价值观，支持经济增长和与其他伙伴的合作机会。

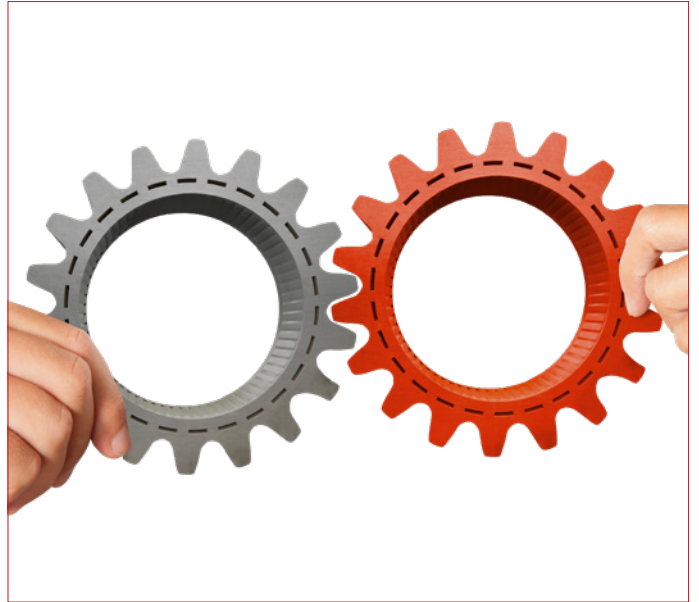

崭新的未来

技术不会停滞不前，这就是为什么我们不断创新，为您带来市场上最好的产品。

心存强大的愿景和酝酿专注创新的战略，进而满怀变革前行的激情，都将确保派克泰超成为卓越的代名词。

术业专攻—派克焊枪技术

目录

	Suregrip 推拉丝系列特色专注	6
	Suregrip 推拉丝系列概述及定值	10
	推拉丝系列型号参数一览	
	焊枪配置说明	11
	焊枪系列	
气冷式	Suregrip Pull-Mig/Mag SGP 240A	12
	Suregrip Pull-Mig/Mag SGP 360A	14
水冷式	Suregrip Pull-Mig/Mag SGP 240W	16
	Suregrip Pull-Mig/Mag SGP 401W	18
	配件	
	喷嘴	20
	导电嘴	21
	导电嘴座	22
	分流器	22
	送丝软管	23
	后端配件	25

Suregrip 推拉丝系列气体保护焊枪

功能特征

一款强大的远程精确控制送丝的焊枪推拉丝电机系统

气冷

焊接专业的工具



人体工学设计的手柄，保证兼容性

质量磨损部件

所有易损件制造相同的规范与原始制造商保证可靠性、寿命和性能优越

- 利用相同的磨损部件作为标准 BZL 范围最小化库存处理
- 接触技巧是使用高质量的铜合金生产
- 高性能提示适配器，扩散器和天鹅的脖子

人体工学——手柄舒适和可操作性

考虑了每个细节，以确保焊工得以最佳操作感受

- 大面积的软握片设计，可以改善平衡度和定位能力
- 电缆支架的设计将灵活性与平稳顺滑的送丝相结合



卓越的视野

充分体现功能性和便捷性

- 快速轻松地观察焊丝输送和送丝轮转动情况
- 翻盖可以快速更换焊丝，从而最大程度地减少停机时间

功能特征

超强的产品性能



速度控制 / 张力

可选的送丝调节校准

- 一致且无故障的送丝
- 手柄上端的送丝变速控制
- 快速，轻松地调节手柄上的送丝轮压力
- 24V 或 42V 拉丝电机可选

易于维护

功能性易于维修

- 无螺丝设计解决方案。欧式后接头可确保最低的停机时间和生产率——无需任何工具！
- 欧式中央插座使用的弹簧插针配合行业标准——该标准由我们首创！



独特的创新、专业的技术、高效的性能



Suregrip 推拉丝系列气体保护焊枪

水冷式特色专注

一款强大的远程精确控制送丝的焊枪推拉丝电机系统

水冷式

焊接专业的工具



人体工学设计的手柄，保证兼容性

高性能的易耗件

所有前端易损部件的制造均旨在改善电流传输并增加组件寿命，同时确保卓越的性能

- 导电嘴由优质铜合金制成；我们不会通过使用低端或再生原料来牺牲性能
- 提供可选的高电导率导电嘴座和重载分流器

弯管结构

专为延长使用寿命而设计

- 镀镍喷嘴座具有更高的耐用性
- 导电嘴座由特殊等级的铜合金制成，可延长使用寿命

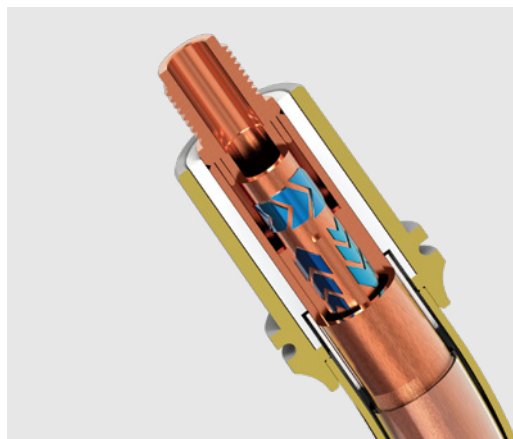

人体工学——手柄舒适和可操作性

考虑了每个细节，以确保焊工得以最佳操作感受

- 大面积的软握片设计，可以改善平衡度和定位能力
- 球头可独立于电缆组件，对手柄进行细微角度调节
- 电缆支架的设计将灵活性与平稳顺滑的送丝相结合

特色专注

超强的产品性能



速度控制 / 张力

可选的送丝调节校准

- 一致且无故障的送丝
- 手柄上端的送丝变速控制
- 快速，轻松地调节手柄上的送丝轮压力
- 24V 或 42V 拉丝电机可选



出色的灵活性和耐用性

Hydroflex 耐磨电缆系统

高档外衬橡胶可延长电缆的柔性弯曲寿命，在测试中柔性寿命超过一百万次



独特的创新、专业的技术、高效的性能





型号	SGP 240A	SGP 360A	SGP 240W	SGP 401W
技术参数				
冷却方式	气冷式	气冷式	空冷式	空冷式
额定电流: CO ₂	250A	300A	270A	400A
额定电流: 混合气体	220A	270A	240A	350A
暂载率	60%	60%	100%	100%
焊丝直径	0.8-1.2	0.8-1.2	0.8-1.2	1.0-1.6
电机电压	24V and 42V	24V and 42V	24V and 42V	24V and 42V
电机寿命	3000 Hours	3000 Hours	3000 Hours	3000 Hours
水流量最小值	-	-	1.2 l/min	1.2 l/min
最小进水压力	-	-	2.0Bar	2.0Bar
最小冷却功率	-	-	1100W	1600W
最大进水压力	-	-	5.0Bar	5.0Bar
最高进水温度	-	-	50°C	50°C
订购编码	8米 SGP2400-42-A180-80ER	SGP3600-42-A45-80ER SGP3600-42-A180-80ER	SGP2400W-42-W45-80ER SGP2400W-42-W180-80ER	SGP4001-42-W45-80ER SGP4001-42-W180-80ER

Suregrip 推拉丝系列气体保护焊枪

焊枪配置说明



订购信息

可以使用下面5个步骤生成焊枪零件号：

1. 选择焊枪型号
2. 选择电机电压
3. 选择弯管型号
4. 如有需要，选择电位器型号
5. 选择焊枪长度

例如：SGP3600-24-A45-P1-80ER

Suregrip 气冷推拉丝焊枪 360A，带 24 伏拉丝焊机，45° 弯管，1K 电位器模块 x 8 米。

步骤 1		步骤 2		步骤 3		步骤 4		步骤 5	
焊枪型号		电机电压		弯管型号		电位器		长度	
编号	描述	编号	描述	编号	描述	编号	描述	编号	描述
SGP2400	SGP240 气冷焊枪	A45	气冷 45° 弯管	80ER	电缆长度 x 8 米	P1	1K 电位器模块		
SGP3600	SGP360 气冷焊枪	A180	气冷直管			P5	5K 电位器模块		
SGP2400W	SGP240 水冷焊枪	W45	水冷 45° 弯管			P10	10K 电位器模块		
SGP4001	SGP401 水冷焊枪	W180	气冷直管			P25	25K 电位器模块		
						N	无电位器模块		
编号	描述								
24	24V 直流电机								
42	42V 直流电机								

SGP 240A Suregrip 推拉丝系列气体保护焊枪

额定值: 250A CO₂, 220A 混合气体, 根据EN60974-7 标准 60% 暂载率。焊丝直径0.8 到 1.2mm
气冷式MIG气体保护焊枪

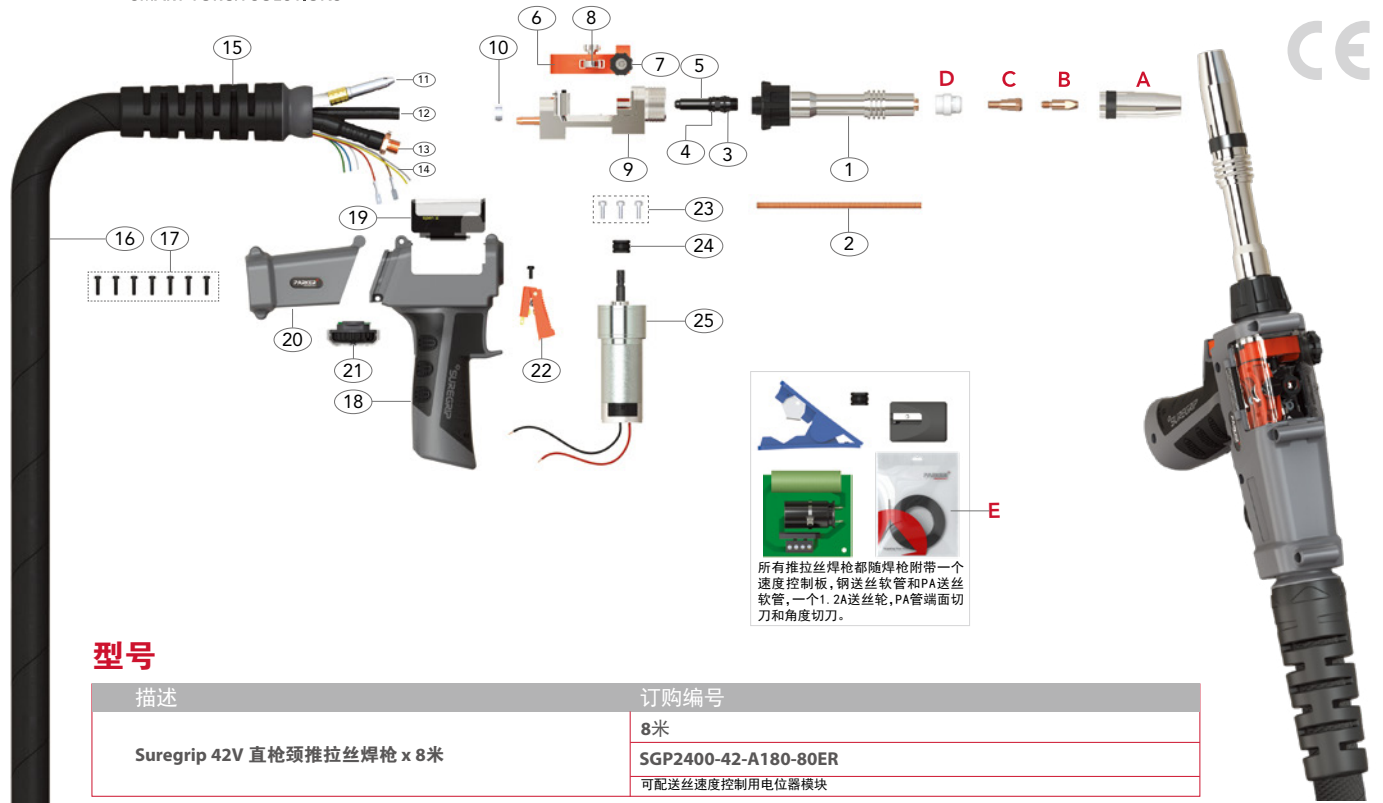

所有推拉丝焊枪都随焊枪附带一个速度控制板, 铜送丝软管和PA送丝软管, 一个1.2A送丝轮, PA管端面切刀和角度切刀。

型号

描述	订购编号
Suregrip 42V 直枪颈推拉丝焊枪 x 8米	8米 SGP2400-42-A180-80ER 可配送丝速度控制用电位器模块

其它选项可使用第11页的配置表

部件

A 喷嘴

编号	描述	孔径	壁厚	材料
PB2415	圆柱形喷嘴	17.2	1.40mm	紫铜
*PB2416	圆锥形喷嘴	12.6	1.40mm	紫铜
PB2417	长锥形喷嘴	10.0	1.40mm	紫铜

B 导电嘴

编号	描述	材料	焊丝直径	
			mm	Inch
PB2504-09	导电嘴	紫铜	0.9	0.035
PB2504-10	导电嘴	紫铜	1.0	0.040
PB2504-12	导电嘴	紫铜	1.2	0.045
PB2504-10A	导电嘴	紫铜	1.0	0.040
*PB2504-12A	导电嘴	紫铜	1.2	0.045
PB2505-08	导电嘴	铬锆铜	0.8	0.030
PB2505-10	导电嘴	铬锆铜	1.0	0.040
PB2505-12	导电嘴	铬锆铜	1.2	0.045
PB2505-12A	导电嘴	铬锆铜	1.2	0.045

C 导电嘴座

编号	描述	材料
*PB2412	导电嘴座	黄铜

D 分流器

编号	描述	颜色	材料
PB2405B	分流器	黑色	DMC3
*PB2405C	分流器	白色	陶瓷
PB2405W	分流器	白色	DMC3
PB2405S	分流器	红色	硅橡胶

E 送丝软管

编号	描述	长度	焊丝直径
*PB2564-80	尼龙送丝软管 x 8mt	8.6mt	1.0-1.2

电缆配件

描述	编号
	8mt
11 送丝软管外管	PGP3608-80
12 气管组件	PGP36413-80
13 水冷电缆组件	PGP36015-80
14 开关控制线	PGP36410-80

*标准焊枪易耗件配置

更多详细信息请参考以下部分:

- 总配件表 20-24页
- 后端/电缆配置 25页

* 表示焊枪标准配置

SGP 240A Suregrip 推拉丝系列气体保护焊枪

额定值: 250A CO₂ 220A 混合气体, 根据EN60974-7 标准 60% 暂载率。焊丝直径0.8 到 1.2mm
气冷式MIG气体保护焊枪



配件

编号	描述
1	PSP2401A 直枪颈
2	PGP3602A 枪颈送丝管
3	9×1.5 O型圈
4	7×1.5 O型圈
5	PGP36006 送丝管固定杆
6	PGP36402 后杆机构
7	PGP36402B 调压钮
8	PGP36402R 压丝轮
9	PGP36001 电机固定块
10	PB5041 8.7mm水管夹
15	PGP3208 手柄支撑
16	PGP36419-80 外护套
17	PKA3X20 螺钉
18	PGP2515/KJ 手柄
19	PGP2514-C 透明视窗
20	PGP2515DM0 手柄后壳
21	PGP0807-1 1K电位器模块
	PGP0807-5 5K电位器模块
	PGP0807-10 10K电位器模块
	PGP0807-25 25K电位器模块

编号	描述
22	PGP2516 扳机
23	PGPMS1 电机螺钉
24	SGP8224W-08 V型送丝轮 ϕ 0.8
	SGP8224W-09 V型送丝轮 ϕ 0.9
	SGP8224W-10 V型送丝轮 ϕ 1.0
	SGP8224W-12 V型送丝轮 ϕ 1.2
	SGP8224W-16 V型送丝轮 ϕ 1.6
	SGP8224W-08U D型送丝轮 ϕ 0.8
	SGP8224W-09U D型送丝轮 ϕ 0.9
	SGP8224W-10U D型送丝轮 ϕ 1.0
	*SGP8224W-12U D型送丝轮 ϕ 1.2
	SGP8224W-16U D型送丝轮 ϕ 1.6
25	SGP8224-24 24V直流电机
	SGP8224-42 42V直流电机

SGP 360A Suregrip 推拉丝系列气体保护焊枪

额定值: 长 Neck+M8 Tip: 300A CO₂ 270A 混合气体, 根据EN60974-7 标准 60% 暂载率. 焊丝直径0.8 到 1.2mm
短 Neck+M8 Tip: 270A CO₂ 250A 混合气体, 根据EN60974-7 标准 60% 暂载率. 焊丝直径0.8 到 1.2mm
气冷式MIG气体保护焊枪

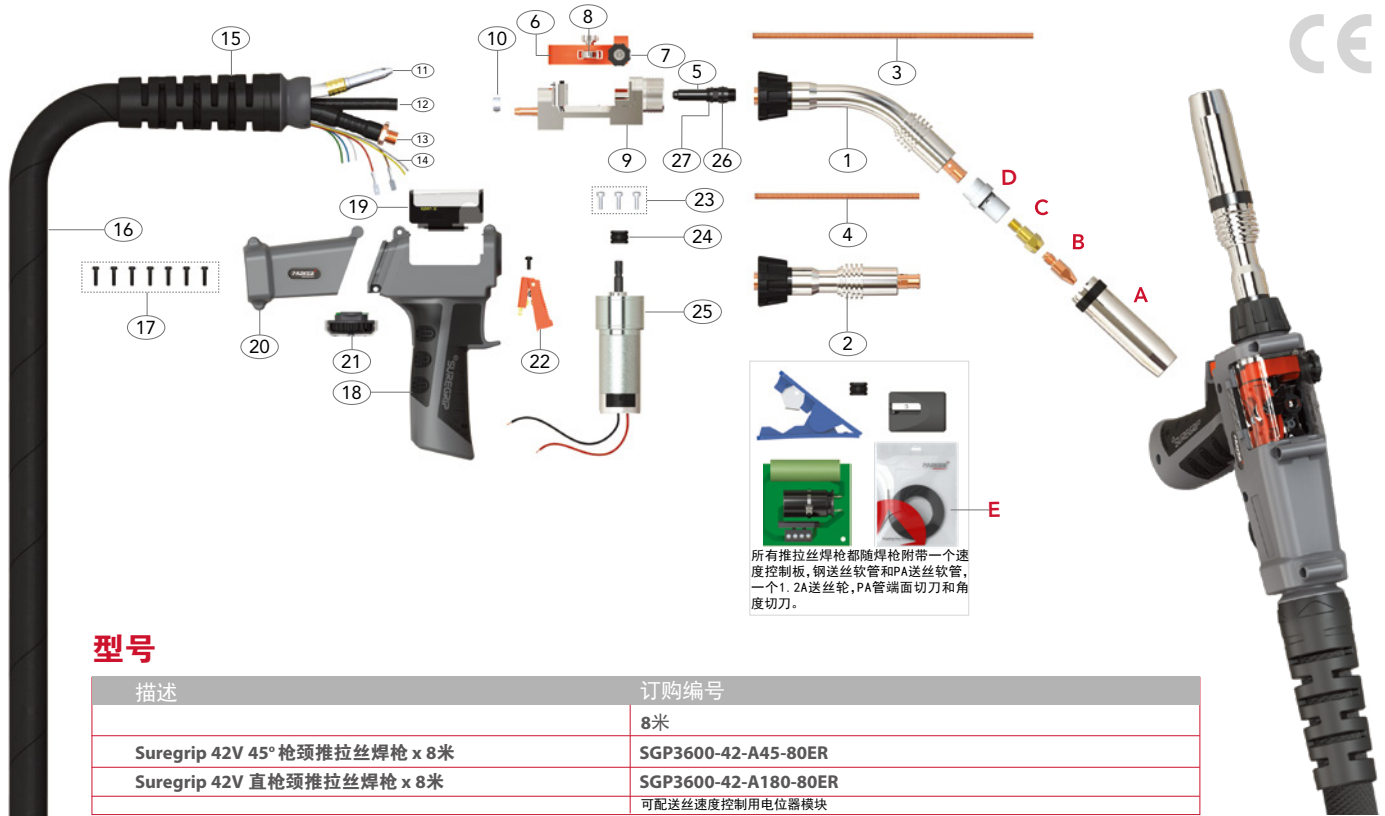

型号

描述	订购编号
	8米
Suregrip 42V 45°枪颈推拉丝焊枪 x 8米	SGP3600-42-A45-80ER
Suregrip 42V 直枪颈推拉丝焊枪 x 8米	SGP3600-42-A180-80ER
	可配送丝速度控制用电位器模块

其它选项可使用第11页的配置表

部件

A 喷嘴

编号	描述	孔径	壁厚	材料
PB3615	圆柱形喷嘴	19.0	2.25mm	Cu
*PB3616	圆锥形喷嘴	16.1	2.25mm	Cu
PB3617	长锥形喷嘴	12.0	2.25mm	Cu

D 分流器

编号	描述	颜色	材料
PB3605B	分流器	黑色	DMC3
*PB3605C	分流器	白色	陶瓷
PB3605W	分流器	白色	DMC3

B 导电嘴

编号	描述	材料	焊丝直径	
			mm	Inch
PB2504-08	导电嘴	紫铜	0.8	0.030
PB2504-10	导电嘴	紫铜	1.0	0.040
PB2504-12	导电嘴	紫铜	1.2	0.045
PB2504-10A	导电嘴	紫铜	1.0	0.040
PB4014-08	导电嘴	紫铜	0.8	0.030
PB4014-10	导电嘴	紫铜	1.0	0.040
PB4014-12	导电嘴	紫铜	1.2	0.045
*PB4014-12A	导电嘴	紫铜	1.2	0.045

E 送丝软管

编号	描述	长度	焊丝直径
*PB2564-80	尼龙送丝软管 x 8米	8.6米	1.0-1.2

C 导电嘴座

编号	描述	材料
PB3612	导电嘴座	黄铜
PB3613	导电嘴座	黄铜
*PB3614	导电嘴座	黄铜

电缆配件

描述	编号
	8米
11 送丝软管外管	PGP3608-80
12 气管组件	PGP36413-80
13 水冷电缆组件	PGP36015-80
14 开关控制线	PGP36410-80

*标准焊枪易耗件配置
更多详细信息请参考以下部分:
• 总配件表 20-24页
• 后端/电缆配置 25页

* 表示焊枪标准配置

SGP 360A Suregrip 推拉丝系列气体保护焊枪

额定值: 长 Neck+M8 Tip: 300A CO₂ 270A 混合气体, 根据EN60974-7 标准 60% 暂载率. 焊丝直径0.8 到 1.2mm
短 Neck+M8 Tip: 270A CO₂ 250A 混合气体, 根据EN60974-7 标准 60% 暂载率. 焊丝直径0.8 到 1.2mm
气冷式MIG气体保护焊枪



配件

编号	描述
1	SGP3603 45° 枪颈
2	SGP3603A 直枪颈
3	PGP3602 枪颈送丝管
4	PGP3602A 枪颈送丝管
5	PGP36006 送丝管固定杆
6	PGP36402 后杆机构
7	PGP36402B 调压钮
8	PGP36402R 压丝轮
9	PGP36001 电机固定块
10	PB5041 8.7mm 水管夹
15	PGP3208 手柄支撑
16	PGP36419-80 外护套
17	PKA3X20 螺钉
18	PGP2515/KJ 手柄
19	PGP2514-C 透明视窗
20	PGP2515DM0 手柄后壳
21	PGP0807-1 1K电位器模块
	PGP0807-5 5K电位器模块
	PGP0807-10 10K电位器模块
	PGP0807-25 25K电位器模块

编号	描述
22	PGP2516 扳机
23	PGPMS1 电机螺钉
24	SGP8224W-08 V型送丝轮 ϕ 0.8
	SGP8224W-09 V型送丝轮 ϕ 0.9
	SGP8224W-10 V型送丝轮 ϕ 1.0
	SGP8224W-12 V型送丝轮 ϕ 1.2
	SGP8224W-16 V型送丝轮 ϕ 1.6
	SGP8224W-08U U型送丝轮 ϕ 0.8
	SGP8224W-09U U型送丝轮 ϕ 0.9
	SGP8224W-10U U型送丝轮 ϕ 1.0
	* SGP8224W-12U U型送丝轮 ϕ 1.2
	SGP8224W-16U U型送丝轮 ϕ 1.6
25	SGP8224-24 24V直流电机
	SGP8224-42 42V直流电机
26	9×1.5 "O" 型圈
27	7×1.5 "O" 型圈

*注示: 当使用SGP3603A直枪径时, 额定值变为: 270A CO₂ 250A 混合气体, 60%暂载率。

SGP 240W Suregrip 推拉丝系列气体保护焊枪

额定值: 270A CO₂ 240A 混合气体, 根据EN60974-7 标准 100% 暂载率, 焊丝直径0.8 to 1.2mm
水冷式MIG气体保护焊枪



所有推拉丝焊枪都随焊枪附带一个速度控制板, 钢送丝软管和PA送丝软管, 一个1.2A送丝轮, PA管端面切刀和角度切刀。

型号

描述	订购编号
	8米
Suregrip 42V 45°枪颈推拉丝焊枪 x 8米	SGP2400W-42-W45-80ER
Suregrip 42V 直枪颈推拉丝焊枪 x 8米	SGP2400W-42-W180-80ER
	可配送丝速度控制用电位器模块

其它选项可使用第11页的配置表

部件

A 喷嘴

编号	描述	孔径	壁厚	材料
PB2415	圆柱形喷嘴	17.2	1.40mm	紫铜
*PB2416	圆锥形喷嘴	12.6	1.40mm	紫铜
PB2417	长锥形喷嘴	10.0	1.40mm	紫铜

B 导电嘴

编号	描述	材料	焊丝直径	
			mm	Inch
PB2504-08	导电嘴	Cu	0.8	0.030
PB2504-10	导电嘴	Cu	1.0	0.040
PB2504-12	导电嘴	Cu	1.2	0.045
*PB2504-12A	导电嘴	Cu	1.2	0.045

C 导电嘴座

编号	描述	材料
*PB2412	导电嘴座	黄铜

D 分流器

编号	描述	颜色	材料
PB2405B	分流器	黑色	DMC3
*PB2405C	分流器	白色	陶瓷
PB2405W	分流器	白色	DMC3
PB2405S	分流器	红色	硅橡胶

E 送丝软管

编号	描述	长度	焊丝直径
*PB2564-80	尼龙送丝软管 x 8mt	8.6mt	1.0-1.2

电缆配件

描述	编号
	8米
10 送丝软管外管	PGP4008-80
11 气管组件	PGP36413-80
12 进水管组件	PGP40112-80
13 水冷电缆组件	PGP40115-80
14 开关控制线	PGP36410-80
26 出水管 (外包纱管)	PS5017

*标准焊枪易耗件配置
更多详细信息请参考以下部分:
• 总配件表 20-24页
• 后端/电缆配置 25页

* 表示焊枪标准配置

SGP 240W Suregrip 推拉丝系列气体保护焊枪

额定值:270A CO₂ 240A 混合气体, 根据EN60974-7 标准 100% 暂载率. 焊丝直径0.8 to 1.2mm
水冷式MIG气体保护焊枪



配件

编号	描述
1	SGP2409 45°枪颈
2	SGP2409A 直枪颈
3	PGP2402 枪颈送丝管
4	PGP2402A 枪颈送丝管
5	PGP36402 后杆机构
6	PGP36402B 调压钮
7	PGP36402R 压丝轮
8	PGP40101 电机固定块
9	PB5041 8.7mm水管夹
15	PGP3208 手柄支撑
16	PGP36419-80 外护服
17	PKA3X20 螺钉
18	PGP2515/KJ 手柄
19	PGP2514-C 透明视窗
20	PGP2515DM0 手柄后壳
21	PGP0807-1 1K 电位器模块
	PGP0807-5 5K 电位器模块
	PGP0807-10 10K 电位器模块
	PGP0807-25 25K 电位器模块

编号	描述
22	PGP2516 扳机
23	PGPMS1 电机螺钉
24	SGP8224W-08 V型送丝轮 ϕ 0.8
	SGP8224W-09 V型送丝轮 ϕ 0.9
	SGP8224W-10 V型送丝轮 ϕ 1.0
	SGP8224W-12 V型送丝轮 ϕ 1.2
	SGP8224W-16 V型送丝轮 ϕ 1.6
	SGP8224W-08U U型送丝轮 ϕ 0.8
	SGP8224W-09U U型送丝轮 ϕ 0.9
	SGP8224W-10U U型送丝轮 ϕ 1.0
	*SGP8224W-12U U型送丝轮 ϕ 1.2
	SGP8224W-16U U型送丝轮 ϕ 1.6
25	SGP8224-24 24V 直流电机
	SGP8224-42 42V 直流电机

SGP 401W Suregrip 推拉丝系列气体保护焊枪

额定值：400A CO₂ 350A 混合气体，根据EN60974-7 标准 100% 暂载率。焊丝直径1.0 to 1.6mm
水冷式MIG气体保护焊枪

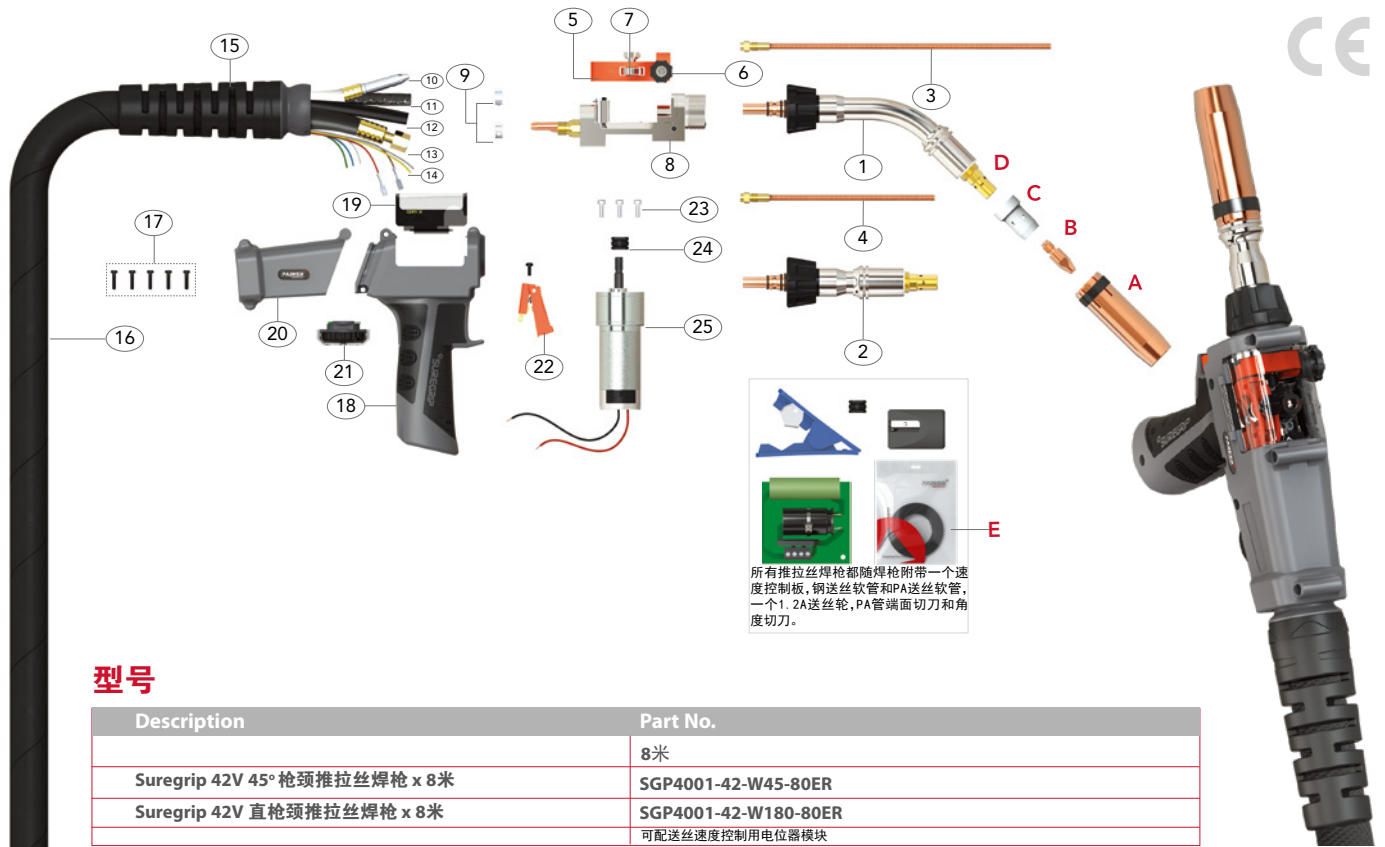

所有推拉丝焊枪都随焊枪附带一个速度控制板，钢送丝软管和PA送丝软管，一个1.2A送丝轮，PA管端面切刀和角度切刀。

型号

Description	Part No.
	8米
Suregrip 42V 45°枪颈推拉丝焊枪 x 8米	SGP4001-42-W45-80ER
Suregrip 42V 直枪颈推拉丝焊枪 x 8米	SGP4001-42-W180-80ER
	可配送丝速度控制用电位器模块

其它选项可使用第11页的配置表

部件

A 喷嘴

编号	描述	孔径	壁厚	材料
PB5027	圆柱形喷嘴	19.0	2.50mm	紫铜
*PB5028	圆锥形喷嘴	16.0	2.50mm	紫铜
PB5028HD	圆锥形喷嘴	16.0	3.20mm	紫铜
PB5029	长锥形喷嘴	14.0	2.50mm	紫铜

B 导电嘴

编号	描述	材料	焊丝直径	
			mm	Inch
PB4014-08	导电嘴	紫铜	0.8	0.030
PB4014-10	导电嘴	紫铜	1.0	0.040
PB4014-12	导电嘴	紫铜	1.2	0.045
*PB4014-12A	导电嘴	紫铜	1.2	0.045

C 分流器

编号	描述	颜色	材料
PB5005B	分流器	黑色	DMC3
*PB5005C	分流器	白色	陶瓷
PB5005W	分流器	白色	DMC3
PB5005H	高性能分流器	黑色	HPP

D 导电嘴座

编号	描述	材料
*PB5001	导电嘴座	黄铜
PB5001C	导电嘴座	铬青铜

E 送丝软管

编号	描述	长度	焊丝直径
			mm
*PB2564-80	尼龙送丝软管 x 8mt	8.6米	1.0-1.2

电缆配件

描述	编号
	8mt
10 送丝软管外壳	PGP4008-80
11 气管组件	PGP36413-80
12 进水管组件	PGP40112-80
13 水冷电缆组件	PGP40115-80
14 开关控制线	PGP36410-80
26 出水管（外包纱管）	PS5017

*标准焊枪易耗件配置

更多详细信息请参考以下部分：

- 总配件表 20-24页
- 后端/电缆配置 25页

* 表示焊枪标准配置

SGP 401W Suregrip 推拉丝系列气体保护焊枪

额定值: 400A CO₂ 350A 混合气体, 根据EN60974-7 标准 100% 暂载率。焊丝直径1.0 to 1.6mm
水冷式MIG气体保护焊枪



配件

编号	描述
1	SGP4011 45°枪颈
2	SGP4011A 直枪颈
3	PGP4002 枪颈送丝管
4	PGP4002A 枪颈送丝管
5	PGP36402 后杆机构
6	PGP36402B 调压钮
7	PGP36402R 压丝轮
8	PGP40101 电机固定块
9	PB5041 8.7毫米水管夹
15	PGP3208 手柄支撑
16	PGP36419-80 外护套
17	PKA3X20 螺钉
18	PGP2515/KJ 手柄
19	PGP2514-C 透明视窗
20	PGP2515DM0 手柄后盖
21	PGP0807-1 1K 电位器模块
	PGP0807-5 5K 电位器模块
	PGP0807-10 10K 电位器模块
	PGP0807-25 25K 电位器模块

编号	描述
22	PGP2516 扳机
23	PGPMS1 电机螺丝
24	SGP8224W-08 V型送丝轮 ϕ 0.8
	SGP8224W-09 V型送丝轮 ϕ 0.9
	SGP8224W-10 V型送丝轮 ϕ 1.0
	SGP8224W-12 V型送丝轮 ϕ 1.2
	SGP8224W-16 V型送丝轮 ϕ 1.6
	SGP8224W-08U U型送丝轮 ϕ 0.8
	SGP8224W-09U U型送丝轮 ϕ 0.9
	SGP8224W-10U U型送丝轮 ϕ 1.0
	*SGP8224W-12U U型送丝轮 ϕ 1.2
	SGP8224W-16U U型送丝轮 ϕ 1.6
25	SGP8224-24 24V直流电机
	SGP8224-42 42V直流电机

SGP 240A/240W

编号	描述	孔径	壁厚	材料
PB2415	圆柱形喷嘴	17.2	1.40mm	紫铜
* PB2416	圆锥形喷嘴	12.6	1.40mm	紫铜
PB2417	长锥形喷嘴	10.0	1.40mm	紫铜

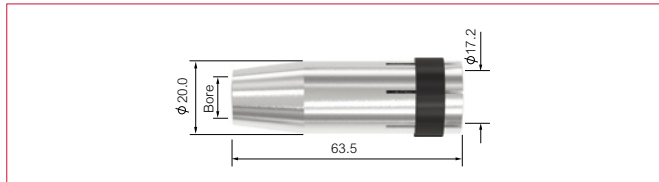

SGP 360A

编号	描述	孔径	壁厚	材料
PB3615	圆柱形喷嘴	19.0	2.25mm	紫铜
* PB3616	圆锥形喷嘴	16.1	2.25mm	紫铜
PB3617	长锥形喷嘴	12.0	2.25mm	紫铜

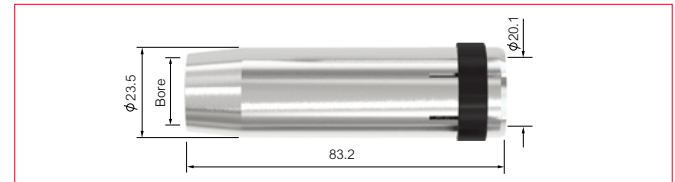

SGP 401W

编号	描述	孔径	壁厚	材料
PB5027	圆柱形喷嘴	19.0	2.50mm	紫铜
* PB5028	圆锥形喷嘴	16.0	2.50mm	紫铜
PB5028HD	圆锥形喷嘴	16.0	3.20mm	紫铜
PB5029	长锥形喷嘴	14.0	2.50mm	紫铜

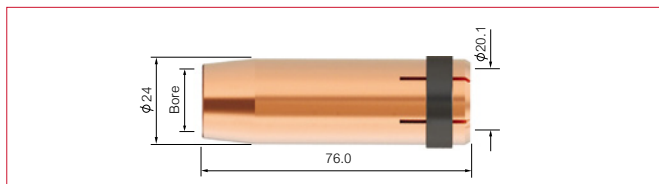

* 表示焊枪标准配置的易耗件

SGP 240A/240W

编号	描述	材料	焊丝直径	
			mm	inch
PB2504-06	导电嘴	紫铜	0.6	0.023
PB2504-08	导电嘴	紫铜	0.8	0.030
PB2504-09	导电嘴	紫铜	0.9	0.035
PB2504-10	导电嘴	紫铜	1.0	0.040
PB2504-12	导电嘴	紫铜	1.2	0.045
PB2504-14	导电嘴	紫铜	1.4	0.055
PB2504-16	导电嘴	紫铜	1.6	0.063
PB2504-10A	导电嘴	紫铜	1.0	0.040
*PB2504-12A	导电嘴	紫铜	1.2	0.045
PB2504-16A	导电嘴	紫铜	1.6	0.063

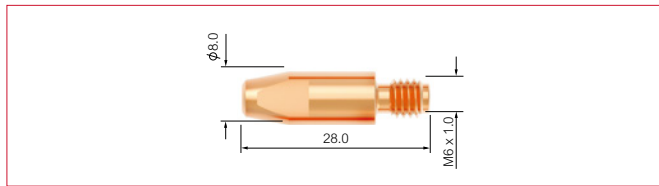

PB2505-08	导电嘴	铬锆铜	0.8	0.030
PB2505-09	导电嘴	铬锆铜	0.9	0.035
PB2505-10	导电嘴	铬锆铜	1.0	0.040
PB2505-12	导电嘴	铬锆铜	1.2	0.045
PB2505-16	导电嘴	铬锆铜	1.6	0.063
PB2505-10A	导电嘴	铬锆铜	1.0	0.040
PB2505-12A	导电嘴	铬锆铜	1.2	0.045
PB2505-16A	导电嘴	铬锆铜	1.6	0.063

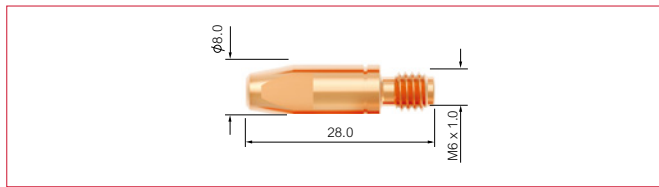

SGP 360A/401W

编号	描述	材料	焊丝直径	
			mm	inch
PB4014-08	导电嘴	紫铜	0.8	0.030
PB4014-09	导电嘴	紫铜	0.9	0.035
PB4014-10	导电嘴	紫铜	1.0	0.040
PB4014-12	导电嘴	紫铜	1.2	0.045
PB4014-14	导电嘴	紫铜	1.4	0.055
PB4014-16	导电嘴	紫铜	1.6	0.063
PB4014-20	导电嘴	紫铜	2.0	0.080
PB4014-24	导电嘴	紫铜	2.4	0.095
PB4014-10A	导电嘴	紫铜	1.0	0.040
*PB4014-12A	导电嘴	紫铜	1.2	0.045
PB4014-16A	导电嘴	紫铜	1.6	0.063

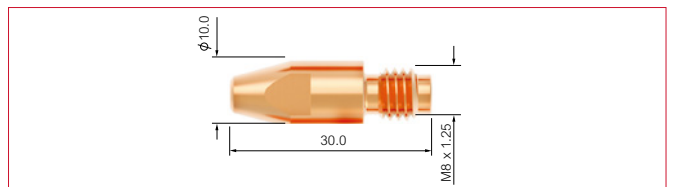

PB4015-08	导电嘴	铬锆铜	0.8	0.030
PB4015-09	导电嘴	铬锆铜	0.9	0.035
PB4015-10	导电嘴	铬锆铜	1.0	0.040
PB4015-12	导电嘴	铬锆铜	1.2	0.045
PB4015-13	导电嘴	铬锆铜	1.3	0.052
PB4015-14	导电嘴	铬锆铜	1.4	0.055
PB4015-16	导电嘴	铬锆铜	1.6	0.063
PB4015-20	导电嘴	铬锆铜	2.0	0.080
PB4015-24	导电嘴	铬锆铜	2.4	0.095
PB4015-10A	导电嘴	铬锆铜	1.0	0.040
PB4015-12A	导电嘴	铬锆铜	1.2	0.045
PB4015-16A	导电嘴	铬锆铜	1.6	0.063

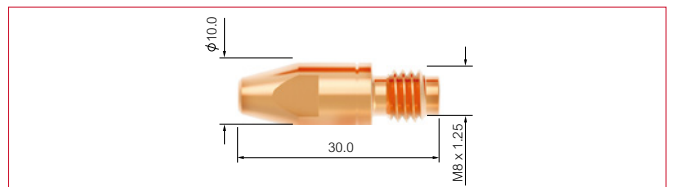

* 表示焊枪标准配置的易耗件

导电嘴座

SGP 240A/240W

编号	描述	材料
* PB2412	导电嘴座	黄铜

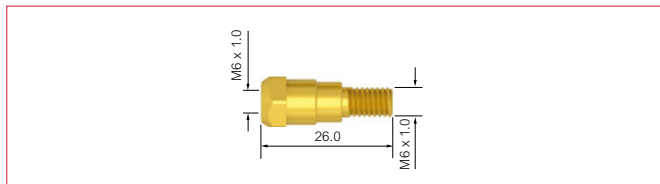

SGP 360A

编号	描述	材料
PB3612	导电嘴座 28.5mm M6	黄铜
PB3613	导电嘴座 31.5mm M6	黄铜
* PB3614	导电嘴座 28.5mm M8	黄铜

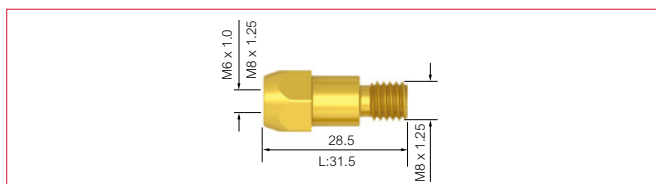

SGP 401W

编号	描述	材料
* PB5001	导电嘴座	黄铜
PB5001C	导电嘴座	铬锆铜

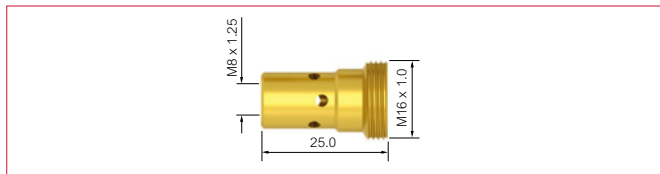

PB5001L	导电嘴座	黄铜
---------	------	----

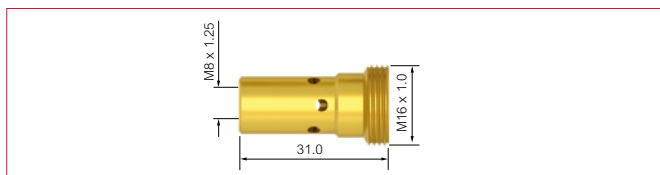

分流器

SGP 240A/240W

编号	描述	颜色	材料
PB2405B	分流器	黑色	DMC3
* PB2405C	分流器	白色	陶瓷
PB2405W	分流器	白色	DMC3
PB2405S	分流器	红色	硅橡胶

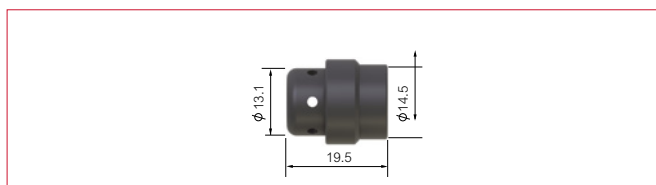

SGP 360A

编号	描述	颜色	材料
PB3605B	分流器	黑色	DMC3
* PB3605C	分流器	白色	陶瓷
PB3605W	分流器	白色	DMC3
PB3605H	高性能分流器	黑色	HPP

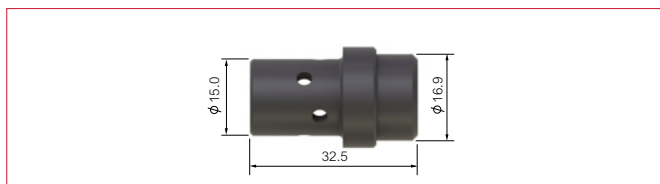

SGP 401W

编号	描述	颜色	材料
PB5005B	分流器	黑色	DMC3
* PB5005C	分流器	白色	陶瓷
PB5005W	分流器	白色	DMC3
PB5005H	高性能分流器	黑色	HPP

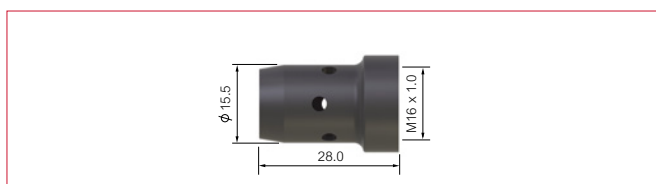

* 表示焊枪标准配置的易耗件

送丝软管 1.0-1.6mm

SGP 240A/360A/240W/401W

编号	描述	长度	接头	焊丝尺寸 mm
PB2513-80	特氟龙送丝软管 x 8米	8.6米	特氟龙黄铜接头	1.0-1.2



*PB2564-80	尼龙送丝软管 4.7mm O/D x 8米	8.6米	黄铜接头	1.2-1.6
------------	-----------------------	------	------	---------



PB5033-80B	钢送丝软管 x 8米	8.5米	黄铜接头	1.0-1.2
------------	------------	------	------	---------



* 表示焊枪标准配置的易耗件

送丝软管 1.2-2.0mm

SGP 240A/360A/240W/401W

编号	描述	长度	接头	焊丝尺寸
PB3564-80	尼龙/黄铜送丝软管 4.7mm x 8米	8.6米	黄铜接头	1.6-2.0 ^{mm}



PB3626-80	特氟龙送丝软管 x 8米	8.6米	黄铜接头	1.2-1.6
-----------	--------------	------	------	---------



PB5034-80B	钢送丝软管 x 8米	8.5米	黄铜接头	1.2-1.6
------------	------------	------	------	---------



* 表示焊枪标准配置的易耗件

SGP 240A/360A

编号	描述
1	PC8027 弹簧支撑
2	PT8028 弹簧支撑螺母
3	PT8009 电缆线夹子
4	PT8010 电缆线导圈
5	SC8017 大后尾盒卡线块
6	PT5022 后接头外壳
7	PB1526 螺钉
8	PB1519/S 后接头连接螺母
9	PB1522 控制线接线端子
10	PB5024 9.5mm, 水管夹头
11	PGP3608C 电缆转接件
12	PB1523 中央插座接线端子
13	SGP1528 空冷中央插座
14	PB1524 'O'型圈
15	PB1525 固定螺母

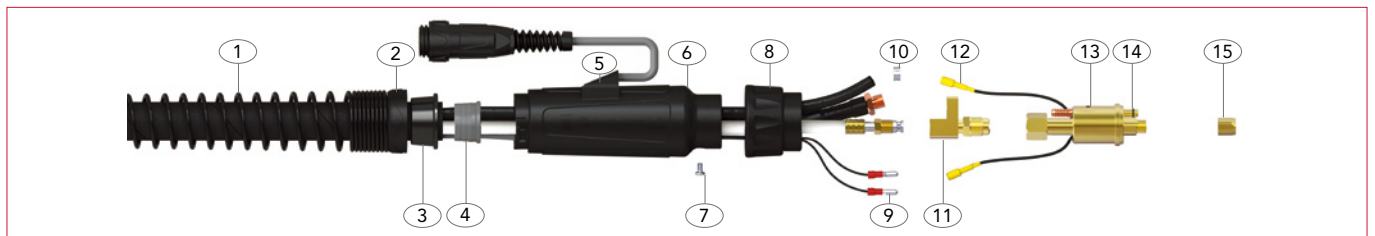

水冷式后端配件

SGP 240W/401W

编号	描述
1	PC8027 弹簧支撑
2	PT8028 弹簧支撑螺母
3	PT8009 电缆线夹子
4	PT8010 电缆线导圈
5	PT5022H 后接头外壳
6	PSLH1820-S 进出水管支撑
7	PB5023 水管接头 (铜)
8	PBD-80310 蓝色水堵头
9	PBD-80320 红色水堵头
10	PB1526 螺钉
11	PB1519/S 后接头连接螺母
12	PB1522 控制线接线端子
13	PB1523 中央插座接线端子
14	PB5024 9.5mm水管夹头
15	PB5098 中央插排 (弹簧插针)
16	PB1524 'O' 密封圈
17	PB1525 固定螺母

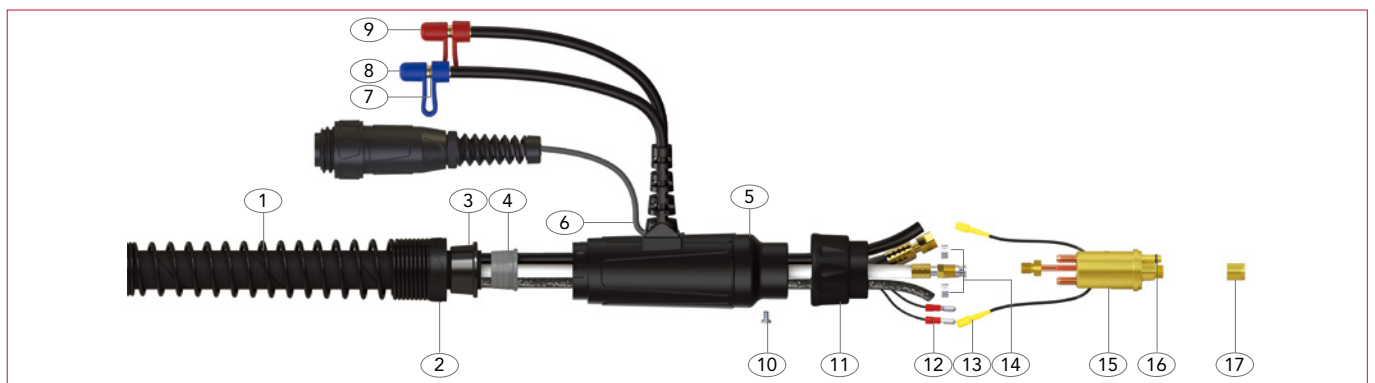



济南尼克焊接技术有限公司
中国（山东）自由贸易试验区济南片区
港兴二路 358 号 1、2 层
邮编：250102

电话：+86 531 88239823
传真：+86 531 88239398
网址：www.parkertorchology.com.cn
电子邮箱：info@parkertorchology.com
MPC002 / V.2021.11