



**BND**  
MIG/MAG 系列



**焊接与切割技术**

## 匠心智慧

在派克泰超，我们的产品系列由视野开阔、热忱创新的专业人士塑形，我们的目标是创造出世界最好的焊割炬产品。

我们对我们的产品期望值很高，所以我们对自己和工程师也要求追求至善臻美，实现匠人智慧，匠人品质和匠人精神的完美结合。

我们的信条：独特的创新、专业的技术、卓越的性能。



## DNA

力求卓越的工程设计是我们所做的一切核心，是我们的工作方式，是我们关注的焦点。

驱使我们每一个焊枪创新的动力来自我们对完美不懈追求的态度。

## 优质特征

在派克泰超，我们做不同层次的研发。我们努力解决您的问题与完美的产品来满足您的需求。我们创建智能产品，把优秀特性囊括在前沿设计中，以确保您总是拥有最好的工具可以使用。





## 精工生产

融合精密生产工艺，我们定制的加工技术和对细节的狂热关注，确保我们生产的每一支焊枪都配得上派克泰超的名字

## 测试，测试，测试

开发一个新产品需要耐心，要有下个主意会更好的信念。产品开发是一个更新迭代的过程，反复尝试，不断改进纠错，积少成多直至完美。

我们构建了无数的原型和测试块，它们经过了数月的严格测试。只有当一个产品通过了 88 种不同的测试程序，和每一个单独的部分测试，我们才认为我们的最新设计已经准备好投放市场。

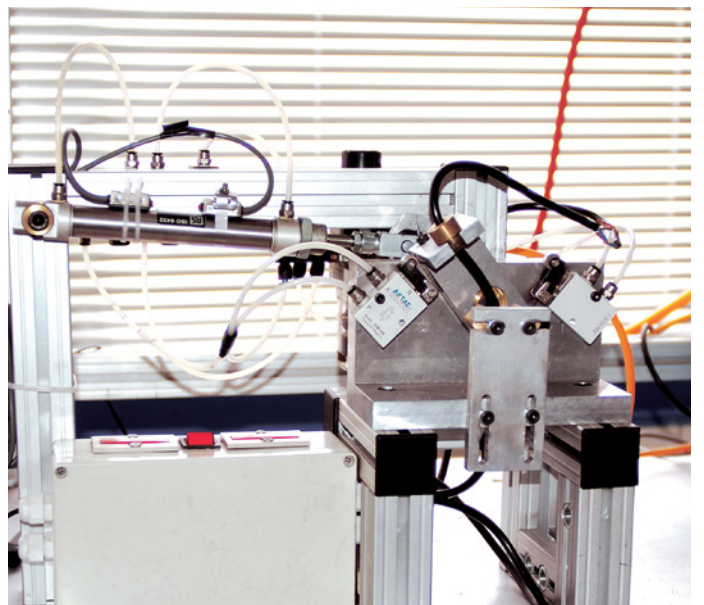



## 合作伙伴

我们的客户和商业伙伴对我们的发展起着至关重要的作用。我们的核心目标是与终端用户、经销商和学术机构共同努力，以实现合作共赢。

因此，为了在各自的市场取得成功，我们共享基本价值观，支持经济增长和与其他伙伴的合作机会。

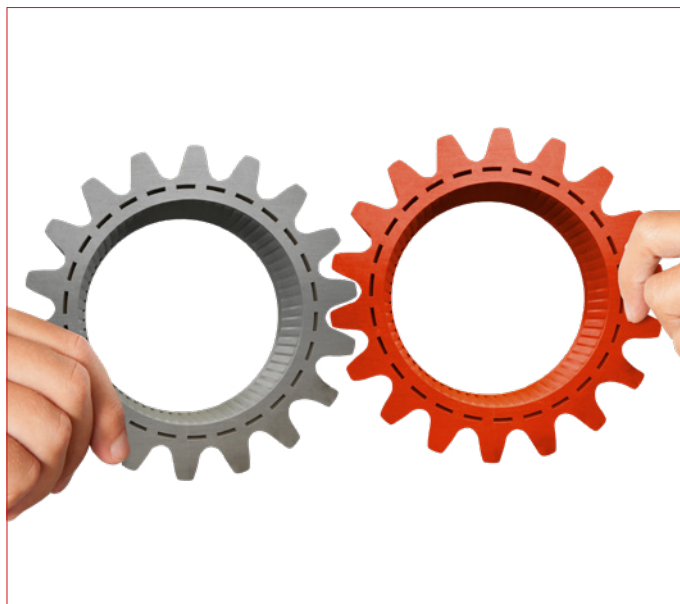

## 崭新的未来

技术不会停滞不前，这就是为什么我们不断创新，为您带来市场上最好的产品。

心存强大的愿景和酝酿专注创新的战略，进而满怀变革前行的激情，都将确保派克泰超成为卓越的代名词。

**术业专攻—派克焊枪技术**

## 目录

BND 尔高系列特色专注	6
BND 尔高系列概述及定值	7

### 焊枪系列

BND Mig/Mag BN 200E	9
BND Mig/Mag BN 300E	10
BND Mig/Mag BN 350E	11
BND Mig/Mag BN 400E	12
BND Mig/Mag BN'Q'200A	13
BND Mig/Mag BN'Q'350A	14

### 气冷式

### 配件

喷嘴	15
分流器	15
导电嘴	16
送丝软管	17

### 后端配件

美式连接体组件	20
---------	----

# BND 尔高系列气体保护焊枪

## 功能特征

北美风格的 BND 系列焊枪符合设计初衷，其高可靠性能适用于最恶劣的工作环境。

气冷

## 专业的焊接辅具

人体工学设计的手柄，保证兼容性

### 高品质易耗件

所有易耗件具有较高的可靠性和使用寿命，性能卓越

- 导电嘴由优质铜合金制成；我们不会通过使用低端或再生原料来牺牲性能
- 绝缘套是 BND 喷嘴的关键零件，我们对复合绝缘材料有着广泛深入地了解——实际上，我们有一个车间专门生产它。玻璃布涂胶后进行热固化处理，制成绝缘套后用于喷嘴装配



### 出色的灵活性和耐用性

考虑每个细节，以确保焊工在所有焊位的使用舒适性

- 球节的使用，提高了平衡性和可定位性，避免了电缆对调整手柄及弯管位置所造成的影响
- 电缆弹簧支撑具有极好的耐热性和耐磨性，同轴电缆使用电子束工艺，最大程度地提高了柔韧性和耐用性



### 韧性和弹性

手柄及后接头外壳使用玻纤增强尼龙制成

- 欧式中央插座使用的弹簧插针配合行业标准（该标准由我们首创！）
- 多种可选的后接头类型，确保全球兼容性



## 购买焊接与切割工具的明智选择！



# BND 尔高系列气体保护焊枪

额定值：150 安培 到 320 安培, 混合气体



## 型号

BN 200E

BN 300E

BN 350E

## 技术参数

冷却方式	气冷	气冷	气冷
额定电流: CO <sub>2</sub>	200A	300A	350A
额定电流: 混合气体	150A	200A	250A
暂载率	60%	60%	60%
焊丝直径	0.8-1.2	0.8-1.2	0.8-1.2

订购编码	3米	P4E210 AE/M/T/L	P4E310 AE/M/T/L	P4E3510 AE/M/T/L
	4米	P4E212 AE/M/T/L	P4E312 AE/M/T/L	P4E3512 AE/M/T/L
	5米	P4E215 AE/M/T/L	P4E315 AE/M/T/L	P4E3515 AE/M/T/L



型号	BN 400E	BN'Q' 200A	BN'Q' 350A
----	---------	------------	------------

**技术参数**

冷却方式	气冷	气冷	气冷
额定电流: CO <sub>2</sub>	400A	200A	350A
额定电流: 混合气体	320A	150A	250A
暂载率	60%	60%	60%
焊丝直径	0.8-1.6	0.8-1.2	0.8-1.6

订购编码	3米	P4E410 AE/M/T/L	PQ210 AE/M/T/L	PQ3510 AE/M/T/L
	4米	P4E412 AE/M/T/L	PQ212 AE/M/T/L	PQ3512 AE/M/T/L
	5米	P4E415 AE/M/T/L	PQ215 AE/M/T/L	PQ3515 AE/M/T/L



# BN 200E 尔高系列气体保护焊枪

额定值：200A CO<sub>2</sub> 150A 混合气体，根据EN60974-7 标准 60% 暂载率。焊丝直径0.8到 1.2mm / 0.030"-0.045"  
气冷式MIG气体保护焊枪

**PARKER**  
派克泰超 TORCHLOGY  
SMART TORCH SOLUTIONS

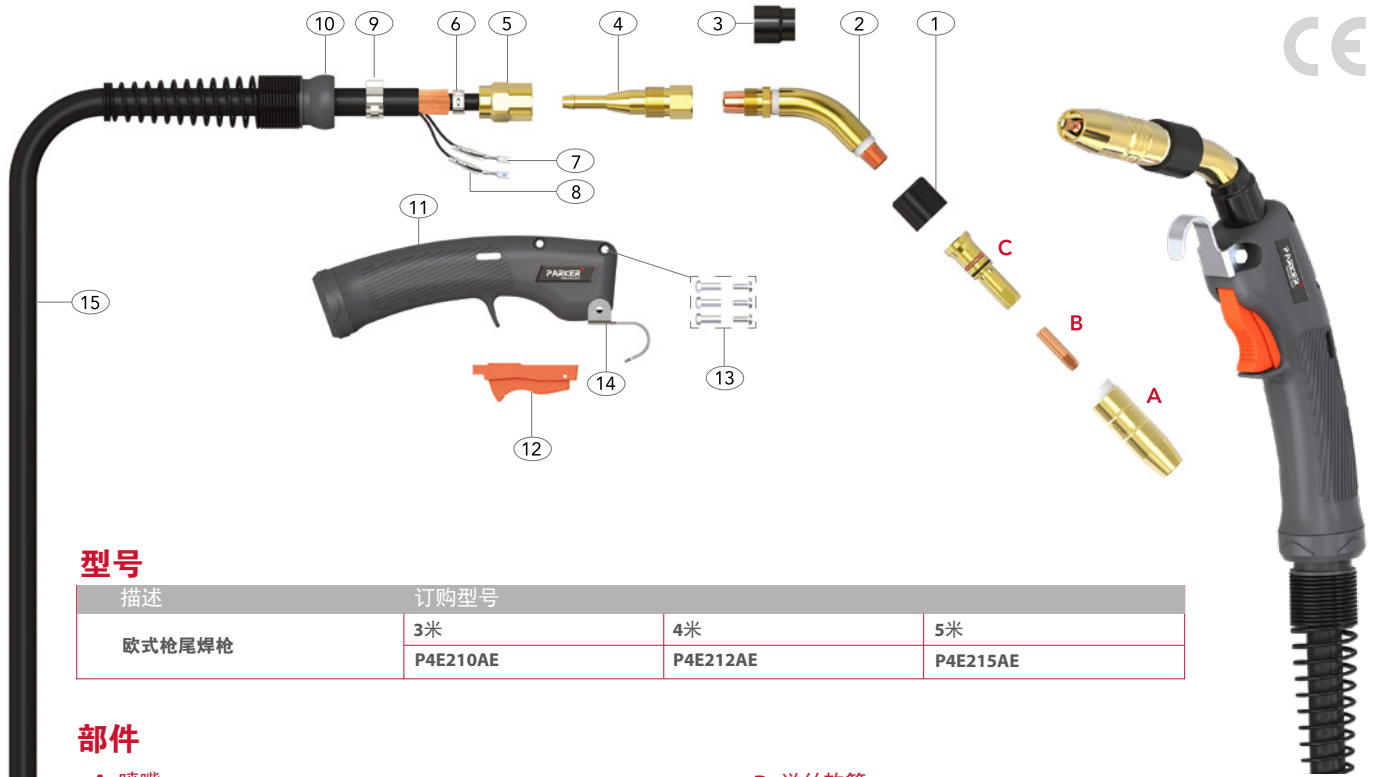

## 型号

描述	订购型号		
欧式枪尾焊枪	3米	4米	5米
	P4E210AE	P4E212AE	P4E215AE

## 部件

### A 喷嘴

订购编号	描述	孔径	壁厚	材料
P4391	锥形喷嘴	16.0	2.85mm	黄铜
* P4392	长锥形喷嘴	12.7	2.85mm	黄铜
P4393	加强锥形喷嘴	16.0	2.85mm	紫铜
P4295	管道焊喷嘴	9.50	2.85mm	黄铜

### B 导电嘴

订购编号	描述	材料	焊丝直径	
			mm	Inch
P4281	导电嘴	紫铜	0.9	0.035
P4282	导电嘴	紫铜	1.2	0.045
P4283	导电嘴	紫铜	1.4	0.055
P4285	导电嘴	紫铜	0.8	0.030
P7488	导电嘴	紫铜	0.8	0.030
P7489	导电嘴	紫铜	0.9	0.035
* P7490	导电嘴	紫铜	1.2	0.045
P7496	导电嘴	紫铜	1.0	0.040

### C 导电嘴座

订购编号	描述	材料
* P4335	保持枪头组件	黄铜

### D 送丝软管

订购编号	描述	长度	焊丝直径	
			mm	Inch
PA43010	钢送丝软管 x 3米	3.80米	0.6-0.8	0.023-0.030
PA43015	钢送丝软管 x 5米	4.90米	0.6-0.8	0.023-0.030
* PA43110	钢送丝软管 x 3米	3.80米	0.8-1.2	0.030-0.045
* PA43115	钢送丝软管 x 5米	4.90米	0.8-1.2	0.030-0.045

## 备件

订购编号	描述
1	P4323R 橡胶帽
2	P4786 弯管
3	P4780 弯管绝缘体
4	P4213B 弯管连接体
5	PR4305 锥形螺母
6	PB5046 卡箍 12mm
7	PB1521 接线端子
8	PB1521-C 接线端子外套
9	PB5044 水管软夹 18.5mm
10	PBE8016 弹簧支撑和球头组件
11	PN1780006 手柄组件 (螺钉, 螺母和挂钩)
12	P5662 扳机
13	P1880004 螺钉
14	PR4238 挂钩
15	P8681TE Duraflex 电缆组件 x 3米
	P8682TE Duraflex 电缆组件 x 4米
	P8685TE Duraflex 电缆组件 x 5米

\*注明：标准易耗件配置

更多详细信息请参考以下部分：

- 总配件表 15-18页
- 后端/电缆配置 19页

\* 表示焊枪标准配置

郑重声明：本图册版权归济南尼克泰超所有，未经许可，严禁将其中的数据，图片及其它任何资料以任何形式复制、传播。技术及其它方面如有改动，恕不另行通知

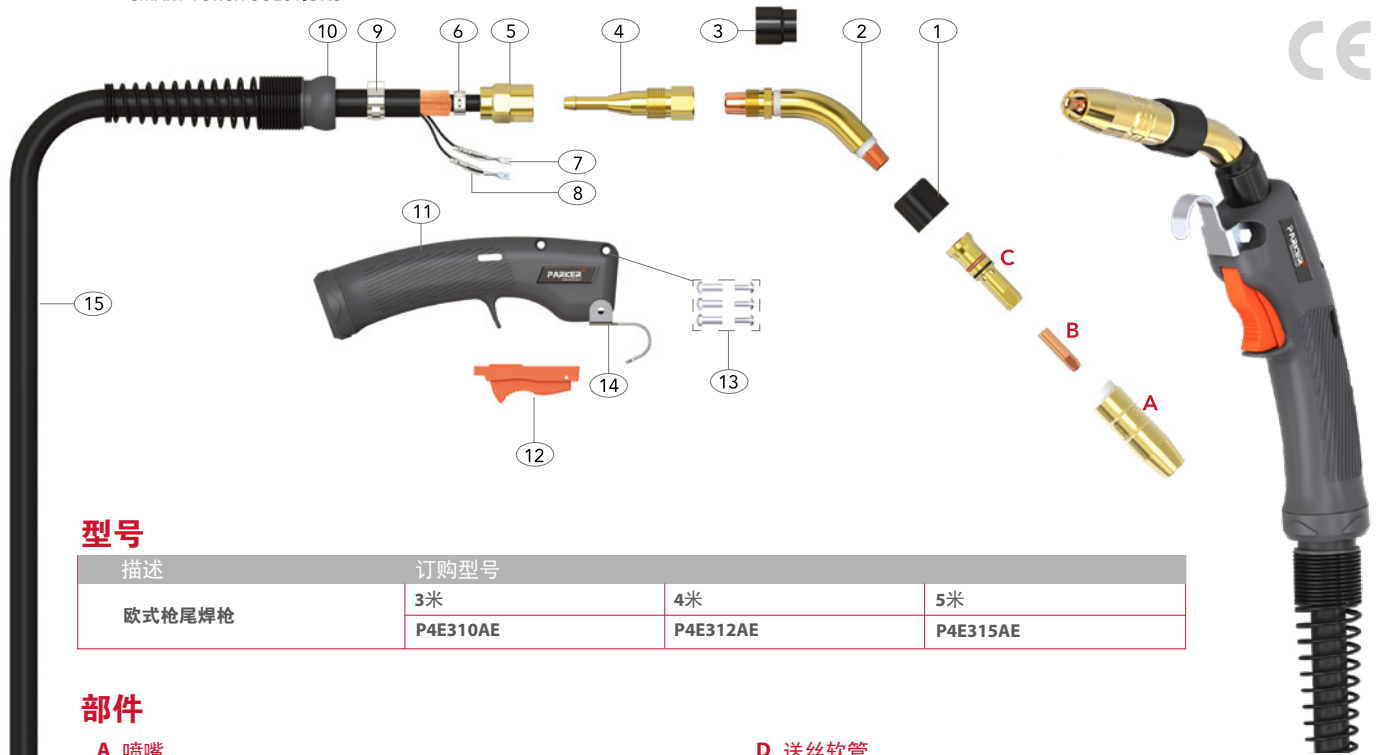

### 型号

描述	订购型号		
欧式枪尾焊枪	3米	4米	5米
	P4E310AE	P4E312AE	P4E315AE

### 部件

#### A 喷嘴

订购编号	描述	孔径	壁厚	材料
P4391	锥形喷嘴	16.0	2.85mm	黄铜
* P4392	长锥形喷嘴	12.7	2.85mm	黄铜
P4393	加强锥形喷嘴	16.0	2.85mm	紫铜
P4295	管道焊喷嘴	9.50	2.85mm	黄铜

#### B 导电嘴

订购编号	描述	材料	焊丝直径	
			mm	Inch
P4281	导电嘴	紫铜	0.9	0.035
P4282	导电嘴	紫铜	1.2	0.045
P4285	导电嘴	紫铜	0.8	0.030
P7488	导电嘴	紫铜	0.8	0.030
P7489	导电嘴	紫铜	0.9	0.035
* P7490	导电嘴	紫铜	1.2	0.045
P7496	导电嘴	紫铜	1.0	0.040

#### C 导电嘴座

订购编号	描述	材料
* P4335	保持枪头组件	黄铜

#### D 送丝软管

订购编号	描述	长度	焊丝直径	
			mm	Inch
* PA43110	钢送丝软管 × 3米	3.80米	0.8-1.2	0.030-0.045
* PA43115	钢送丝软管 × 5米	4.90米	0.8-1.2	0.030-0.045

### 备件

订购编号	描述
1	P4323R 橡胶帽
2	P4786 弯管
3	P4780 弯管绝缘体
4	P4213B 弯管连接体
5	PR4305 锥形螺母
6	PB5046 卡箍 12mm
7	PB1521 接线端子
8	PB1521-C 接线端子外套
9	PB5044 水管软夹 18.5mm
10	PBE8016 弹簧支撑和球头组件
11	PN1780006 手柄组件 (螺钉, 螺母和挂钩)
12	P5662 扳机
13	P1880004 螺钉
14	PR4238 挂钩
15	P4261TE Duraflex 电缆组件 × 3米
	P4262TE Duraflex 电缆组件 × 4米
	P4265TE Duraflex 电缆组件 × 5米

\*注明: 标准易耗件配置

更多详细信息请参考以下部分:

- 总配件表 15-18页
- 后端/电缆配置 19页

\* 表示焊枪标准配置

# BN 350E 尔高系列气体保护焊枪

额定值: 350A CO<sub>2</sub> 250A 混合气体, 根据EN60974-7 标准 60% 暂载率。焊丝直径0.8 到 1.2mm / 0.030"-0.045"  
气冷式MIG气体保护焊枪

**PARKER**  
派克泰超 TORCHLOGY  
SMART TORCH SOLUTIONS

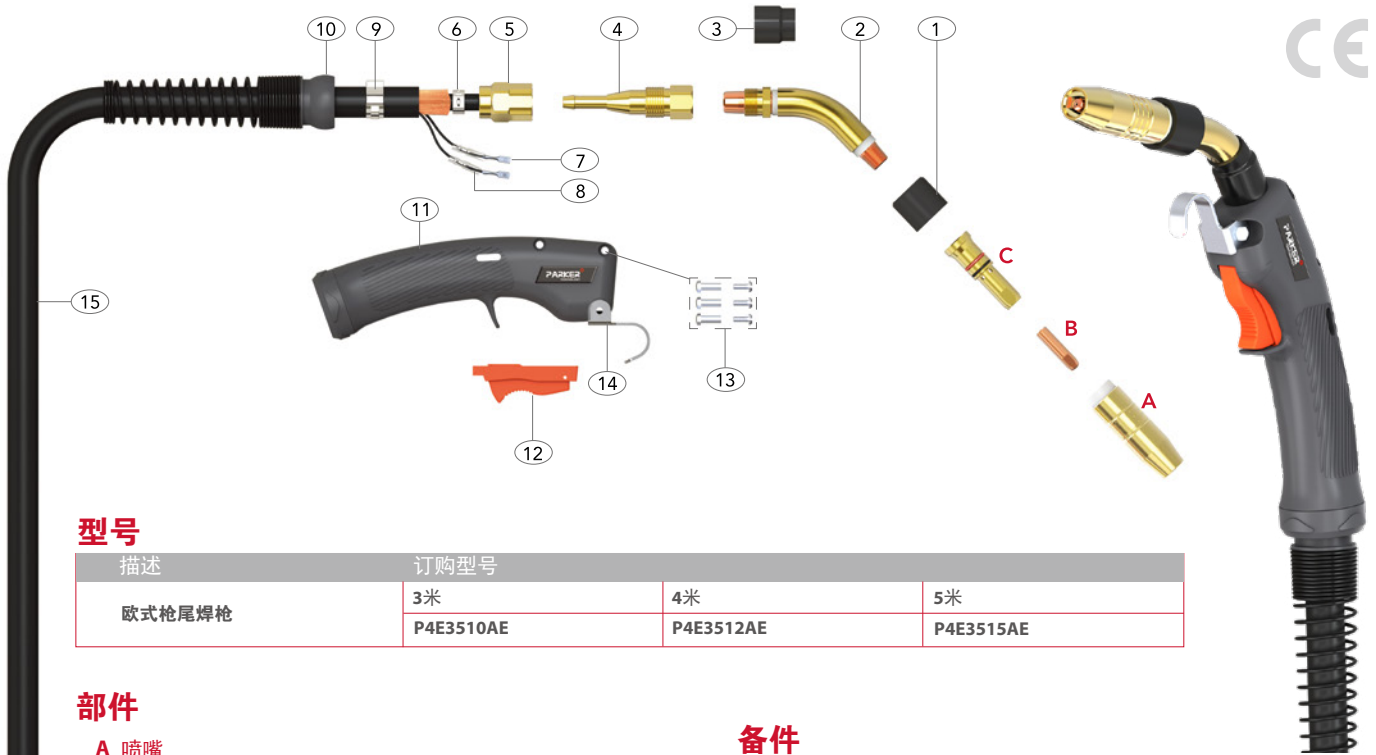

## 型号

描述	订购型号		
欧式枪尾焊枪	3米	4米	5米
	P4E3510AE	P4E3512AE	P4E3515AE

## 部件

### A 喷嘴

订购编号	描述	孔径	壁厚	材料
P4391	锥形喷嘴	16.0	2.85mm	黄铜
* P4392	长锥形喷嘴	12.7	2.85mm	黄铜
P4393	加强锥形喷嘴	16.0	2.85mm	紫铜
P4295	管道焊喷嘴	9.50	2.85mm	黄铜

### B 导电嘴

订购编号	描述	材料	焊丝直径	
			mm	Inch
P7488	导电嘴	紫铜	0.8	0.030
P7489	导电嘴	紫铜	0.9	0.035
* P7490	导电嘴	紫铜	1.2	0.045
P7496	导电嘴	紫铜	1.0	0.040

### C 导电嘴座

订购编号	描述	材料
* P4335	保持枪头组件	黄铜

### D 送丝软管

订购编号	描述	长度	焊丝直径	
			mm	Inch
* PA43110	钢送丝软管 × 3米	3.80米	0.8-1.2	0.030-0.045
* PA43115	钢送丝软管 × 5米	4.90米	0.8-1.2	0.030-0.045
PN43110	石墨送丝软管 × 3米	3.80米	0.8-1.2	0.030-0.045
PN43115	石墨送丝软管 × 5米	4.90米	0.8-1.2	0.030-0.045

## 备件

订购编号	描述
1	P4323R 橡胶帽
2	P4786 弯管
3	P4780 弯管绝缘体
4	P4213B 弯管连接体
5	PR4305 锥形螺母
6	PB5046 卡箍 12mm
7	PB1521 接线端子
8	PB1521-C 接线端子外套
9	P132-12 水管软夹 21mm
10	PBE8018 弹簧支撑和球头组件
11	PN1780006 手柄组件 (螺钉, 螺母和挂钩)
12	P5662 扳机
13	P1880004 螺钉
14	PR4238 挂钩
15	P4361TE Duraflex 电缆组件 × 3米
	P4362TE Duraflex 电缆组件 × 4米
	P4365TE Duraflex 电缆组件 × 5米

\*注明: 标准易耗件配置

更多详细信息请参考以下部分:

- 总配件表 15-18页
- 后端/电缆配置 19页

\* 表示焊枪标准配置

郑重声明: 本图册版权归济南尼克泰超所有, 未经许可, 严禁将其中的数据, 图片及其它任何资料以任何形式复制、传播。技术及其它方面如有改动, 恕不另行通知

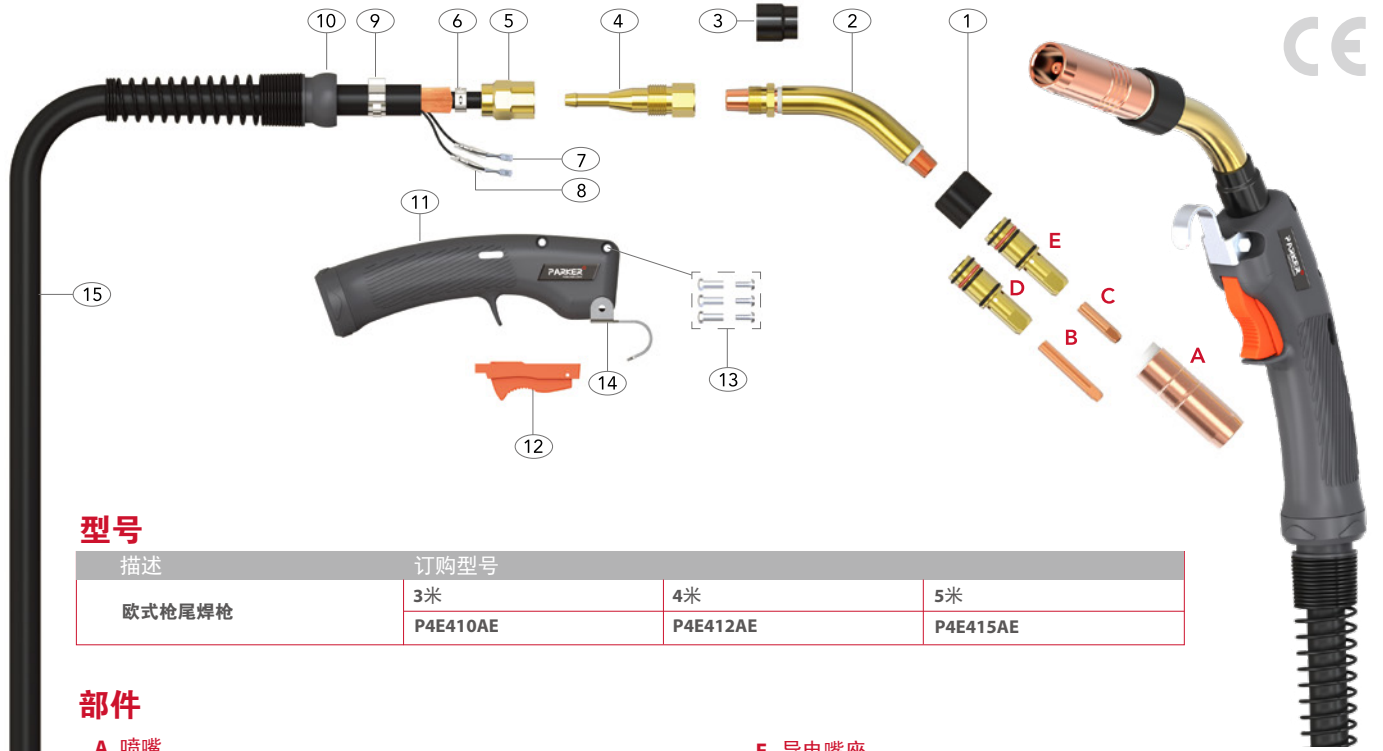

### 型号

描述	订购型号		
欧式枪尾焊枪	3米	4米	5米
	P4E410AE	P4E412AE	P4E415AE

### 部件

#### A 喷嘴

订购编号	描述	孔径	壁厚	材料
* P4491	锥形喷嘴	19.0	2.95mm	黄铜
P4492	长锥形喷嘴	14.0	2.95mm	黄铜
P4591	加强锥形喷嘴	19.0	2.95mm	紫铜
P4592	加强锥形喷嘴	14.0	2.95mm	紫铜

#### B 导电嘴

订购编号	描述	材料	焊丝直径	
			mm	Inch
P1588	导电嘴	紫铜	0.8	0.030
P1589	导电嘴	紫铜	0.9	0.035
P1590	导电嘴	紫铜	1.2	0.045
P1591	导电嘴	紫铜	1.6	1/16"
P1596	导电嘴	紫铜	1.0	0.040

#### C 导电嘴

订购编号	描述	材料	焊丝直径	
			mm	Inch
P7488	导电嘴	紫铜	0.8	0.030
P7489	导电嘴	紫铜	0.9	0.035
* P7490	导电嘴	紫铜	1.2	0.045
P7491	导电嘴	紫铜	1.6	1/16"
P7496	导电嘴	紫铜	1.0	0.040
P7498	导电嘴	紫铜	1.3	0.052

#### D 导电嘴座

订购编号	描述	材料
P4635	保持枪头组件	黄铜

#### E 导电嘴座

订单编号	描述	材料
P4435	保持枪头组件	黄铜

#### F 送丝软管

订单编号	描述	材料	焊丝直径	
			mm	Inch
* PA44110	钢送丝软管 × 3米	3.80米	0.8-1.2	0.030-0.045
* PA44115	钢送丝软管 × 5米	4.90米	0.8-1.2	0.030-0.045
PA44210	钢送丝软管 × 3米	3.80米	1.2-1.6	0.045-1/16"
PA44215	钢送丝软管 × 5米	4.90米	1.2-1.6	0.045-1/16"
PA44310	钢送丝软管 × 3米	3.80米	2.0	5/64"
PA44315	钢送丝软管 × 5米	4.90米	2.0	5/64"

### 备件

订购编号	描述
1	P4423R 橡胶帽
2	P4790 弯管
3	P4780 弯管绝缘体
4	P4213B 弯管连接体
5	PR4305 锥形螺母
6	PB5046 卡箍 12mm
7	PB1521 接线端子
8	PB1521-C 接线端子外套
9	P132-12 水管软夹 21mm
10	PBE8018 弹簧支撑和球头组件
11	PN1780006 手柄组件 (螺钉, 螺母和挂钩)
12	P5662 扳机
13	P1880004 螺钉
14	PR4238 挂钩
15	P4361TE Duraflex 电缆组件 × 3米
	P4362TE Duraflex 电缆组件 × 4米
	P4365TE Duraflex 电缆组件 × 5米

\*注明：标准易耗件配置  
更多详细信息请参考以下部分：  
• 总配件表 15-18页  
• 后端/电缆配置 19页

\* 表示焊枪标准配置



# BN'Q' 200A 尔高系列气体保护焊枪

额定值: 200A CO<sub>2</sub> 150A 混合气体, 根据EN60974-7 标准 60% 暂载率。焊丝直径 0.8 到 1.2mm / 0.030"-0.045"  
气冷式MIG气体保护焊枪

**PARKER**  
派克泰超 TORCHLOGY  
SMART TORCH SOLUTIONS

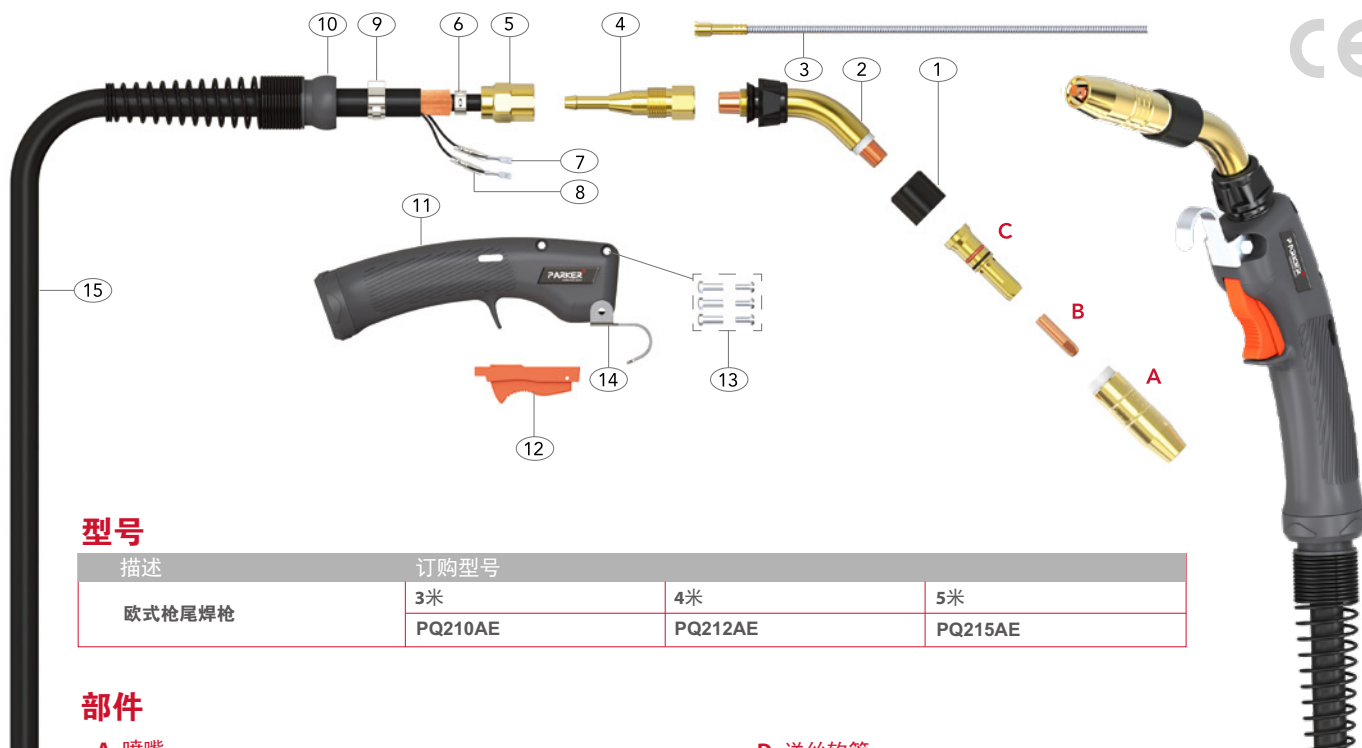

## 型号

描述	订购型号		
欧式枪尾焊枪	3米	4米	5米
	PQ210AE	PQ212AE	PQ215AE

## 部件

### A 喷嘴

订购编号	描述	孔径	壁厚	材料
P4391	锥形喷嘴	16.0	2.85mm	黄铜
* P4392	长锥形喷嘴	12.7	2.85mm	黄铜
P4393	加强锥形喷嘴	16.0	2.85mm	紫铜
P4295	管道焊喷嘴	9.50	2.85mm	黄铜

### B 导电嘴

订购编号	描述	材料	焊丝直径	
			mm	Inch
P4281	导电嘴	紫铜	0.9	0.035
P4283	导电嘴	紫铜	1.4	0.055
P4285	导电嘴	紫铜	0.8	0.030
P7488	导电嘴	紫铜	0.8	0.030
P7489	导电嘴	紫铜	0.9	0.035
* P7490	导电嘴	紫铜	1.2	0.045
P7496	导电嘴	紫铜	1.0	0.040

### C 导电嘴座

订购编号	描述	长度
* P4335	保持枪头组件	黄铜

### D 送丝软管

订购编号	描述	长度	焊丝直径	
			mm	Inch
PA43010	钢送丝软管 x 3米	3.80米	0.6-0.8	0.023-0.030
PA43015	钢送丝软管 x 5米	4.90米	0.6-0.8	0.023-0.030
* PA43110	钢送丝软管 x 3米	3.80米	0.8-1.2	0.030-0.045
* PA43115	钢送丝软管 x 5米	4.90米	0.8-1.2	0.030-0.045
PN43110	石墨钢送丝软管 x 3米	3.80米	0.8-1.2	0.030-0.045
PN43115	石墨钢送丝软管 x 5米	4.90米	0.8-1.2	0.030-0.045

## 备件

订购编号	描述
1	P4323R 橡胶帽
2	PQT2-45 弯管
3	PQJL-3545 弯管内置送丝软管 0.035"-0.045"/0.9-1.2mm
4	P4213B 弯管连接体
5	PR4305 锥形螺母
6	PB5046 卡箍 12mm
7	PB1521 接线端子
8	PB1521-C 接线端子外套
9	PB5044 水管软夹 18.5mm
10	PBE8016 弹簧支撑和球头组件
11	PN1780006 手柄组件 (螺钉, 螺母和挂钩)
12	P5662 扳机
13	P1880004 螺钉
14	PR4238 挂钩
15	P8681TE Duraflex 电缆组件 x 3米
	P8682TE Duraflex 电缆组件 x 4米
	P8685TE Duraflex 电缆组件 x 5米

\*注明: 标准易耗件配置

更多详细信息请参考以下部分:

- 总配件表 15-18页
- 后端/电缆配置 19页

\* 表示焊枪标准配置

郑重声明: 本图册版权归济南尼克泰超所有, 未经许可, 严禁将其中的数据, 图片及其它任何资料以任何形式复制、传播。技术及其它方面如有改动, 恕不另行通知

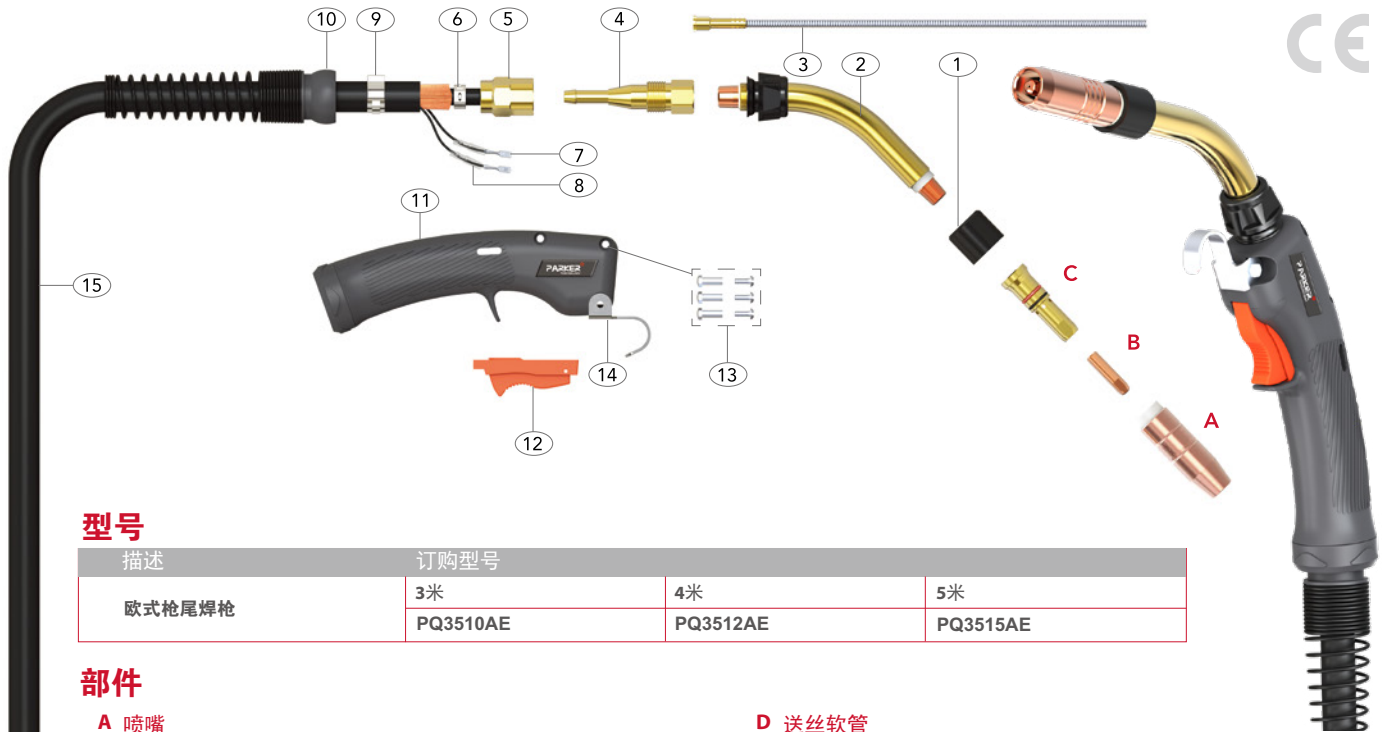

### 型号

描述	订购型号		
欧式枪尾焊枪	3米	4米	5米
	PQ3510AE	PQ3512AE	PQ3515AE

### 部件

#### A 喷嘴

订购编号	描述	孔径	壁厚	材料
P4391	锥形喷嘴	16.0	2.85mm	黄铜
* P4392	长锥形喷嘴	12.7	2.85mm	黄铜
P4393	加强锥形喷嘴	16.0	2.85mm	紫铜
P4295	管道焊喷嘴	9.50	2.85mm	黄铜

#### B 导电嘴

订购编号	描述	材料	焊丝直径	
			mm	Inch
P7488	导电嘴	紫铜	0.8	0.030
P7489	导电嘴	紫铜	0.9	0.035
* P7490	导电嘴	紫铜	1.2	0.045
P7491	导电嘴	紫铜	1.6	1/16"
P7496	导电嘴	紫铜	1.0	0.040
P7498	导电嘴	紫铜	1.3	0.052

#### C 导电嘴座

订购编号	描述	材料
* P4335	保持枪头组件	黄铜

#### D 送丝软管

订购编号	描述	长度	焊丝直径	
			mm	Inch
* PA43110	钢送丝软管 × 3米	3.80米	0.8-1.2	0.030-0.045
* PA43115	钢送丝软管 × 5米	4.90米	0.8-1.2	0.030-0.045
PN43110	石墨送丝软管 × 3米	3.80米	0.8-1.2	0.030-0.045
PN43115	石墨送丝软管 × 5米	4.90米	0.8-1.2	0.030-0.045
PA43210	钢送丝软管 × 3米	3.80米	1.2-1.6	0.045-1/16"
PA43215	钢送丝软管 × 5米	4.90米	1.2-1.6	0.045-1/16"
PN43210	石墨送丝软管 × 3米	3.80米	1.2-1.6	1/16"
PN43215	石墨送丝软管 × 5米	4.90米	1.2-1.6	1/16"

### 备件

订购编号	描述
1	P4323R 橡胶帽
2	PQT3-45 弯管
3	PQJL-3545 弯管内置送丝软管 0.035"-0.045"/0.9-1.2mm
4	P4213B 弯管连接体
5	PR4305 锥形螺母
6	PB5046 卡箍 12mm
7	PB1521 接线端子
8	PB1521-C 接线端子外套
9	P132-12 水管软管 21mm
10	PBE8018 弹簧支撑和球头组件
11	PN1780006 手柄组件 (螺钉, 螺母和挂钩)
12	P5662 扳机
13	P1880004 螺钉
14	PR4238 挂钩
15	P4361TE Duraflex 电缆组件 × 3米
	P4362TE Duraflex 电缆组件 × 4米
	P4365TE Duraflex 电缆组件 × 5米

\* 注明: 标准易耗件配置

更多详细信息请参考以下部分:

- 总配件表 15-18页
- 后端/电缆配置 19页

\* 表示焊枪标准配置

# 配件

## 喷嘴

### BN 200E/300E/350E/BN'Q' 200A/350A

订购编号	描述	孔径	壁厚	材料
P4391	锥形喷嘴	16.0	2.85mm	黄铜
* P4392	长锥形喷嘴	12.7	2.85mm	黄铜

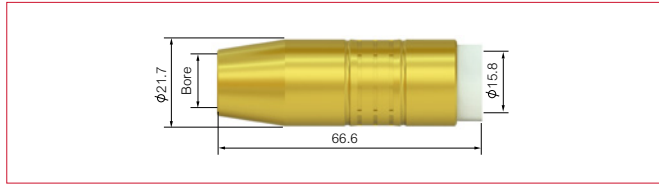

P4393	加强锥形喷嘴	16.0	2.85mm	紫铜
-------	--------	------	--------	----

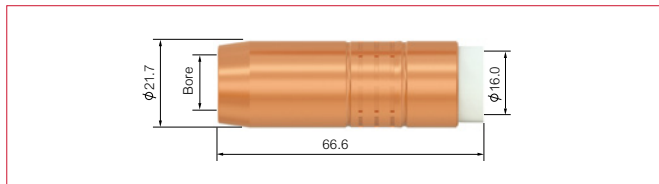

P4295	管道焊喷嘴	9.50	2.85mm	黄铜
-------	-------	------	--------	----

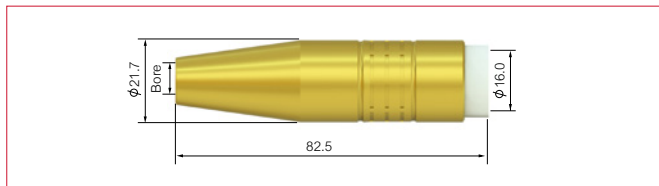

### BN 400E

订购编号	描述	孔径	壁厚	材料
* P4491	锥形喷嘴	19.0	2.95mm	黄铜
P4492	长锥形喷嘴	14.0	2.95mm	黄铜

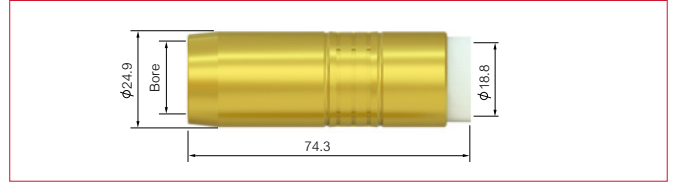

P4591	加强锥形喷嘴	19.0	2.95mm	紫铜
-------	--------	------	--------	----

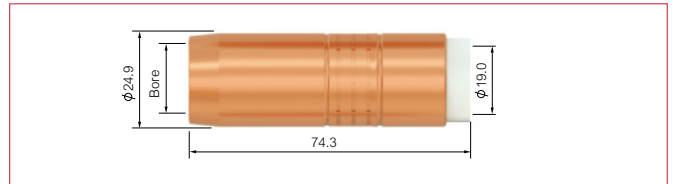

P4592	加强锥形喷嘴	14.0	2.95mm	紫铜
-------	--------	------	--------	----

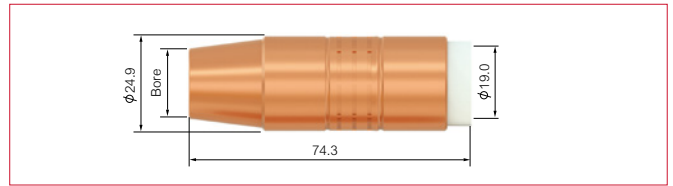

## 导电嘴座

### BN 200E/300E/350E/BN'Q' 200A/350A

订购编号	描述	材料
* P4335	保持枪头组件	黄铜

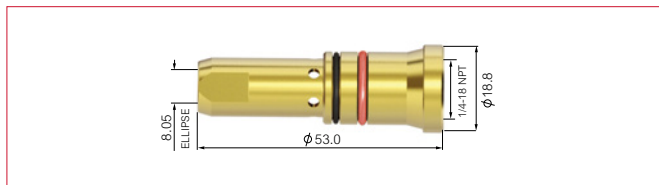

### BN 400E

订购编号	描述	材料
* P4435	保持枪头组件	黄铜

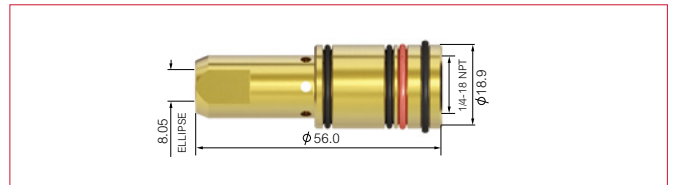

P4635	保持枪头组件	黄铜
-------	--------	----

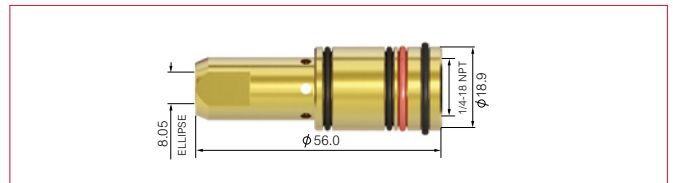

\* 表示焊枪标准配件的易耗件

**BN 200E/300E/350E/400E/BN'Q' 200A/350A**

订购编号	描述	焊丝直径		材料
		mm	inch	
P1588	导电嘴	0.8	0.030	紫铜
P1589	导电嘴	0.9	0.035	紫铜
P1590	导电嘴	1.2	0.045	紫铜
P1591	导电嘴	1.6	1/16"	紫铜
P1596	导电嘴	1.0	0.040	紫铜

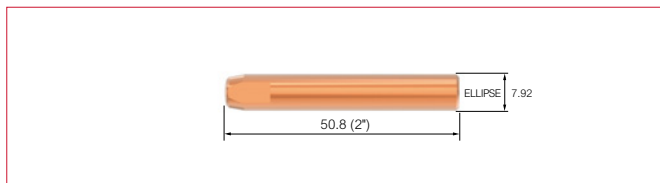

P4280	导电嘴	1.6	0.063	紫铜
P4281	导电嘴	0.9	0.035	紫铜
P4282	导电嘴	1.2	0.045	紫铜
P4283	导电嘴	1.4	0.055	紫铜
P4285	导电嘴	0.8	0.030	紫铜

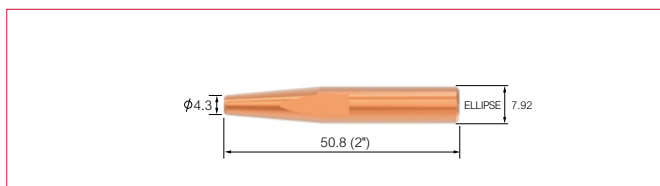

P7488	导电嘴	0.8	0.030	紫铜
P7489	导电嘴	0.9	0.035	紫铜
* P7490	导电嘴	1.2	0.045	紫铜
P7491	导电嘴	1.6	1/16"	紫铜
P7496	导电嘴	1.0	0.040	紫铜
P7498	导电嘴	1.3	0.052	紫铜

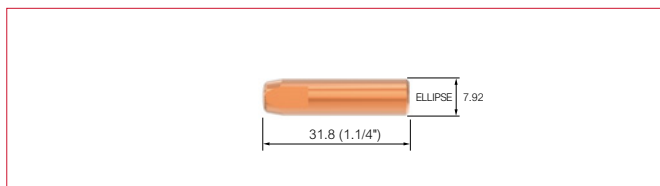

\* 表示焊枪标准配件的易耗件



## 送丝软管 0.6-0.8mm

### BN 200E/BN'Q' 200A

订购编号	描述	长度	接头	焊丝直径	
				mm	inch
PA43010	钢送丝软管 × 3米	3.80米	黄铜接头	0.6-0.8	0.023-0.030
PA43015	钢送丝软管 × 5米	4.90米	黄铜接头	0.6-0.8	0.023-0.030



## 送丝软管 0.8-1.2mm

### BN 200E/300E/350E/BN'Q' 200A/350A

订购编号	描述	长度	接头	焊丝直径	
				mm	inch
* PA43110	钢送丝软管 × 3米	3.80米	黄铜接头	0.8-1.2	0.030-0.045
* PA43115	钢送丝软管 × 5米	4.90米	黄铜接头	0.8-1.2	0.030-0.045
PA43125	钢送丝软管 × 8米	8.10米	黄铜接头	0.8-1.2	0.030-0.045



PN43110	石墨送丝软管 × 3米	3.80米	黄铜接头	0.8-1.2	0.030-0.045
PN43115	石墨送丝软管 × 5米	4.90米	黄铜接头	0.8-1.2	0.030-0.045
PN43125	石墨送丝软管 × 8米	8.10米	黄铜接头	0.8-1.2	0.030-0.045



### BN 400E

订购编号	描述	长度	接头	焊丝直径	
				mm	inch
* PA44110	钢送丝软管 × 3米	3.80米	黄铜接头	0.8-1.2	0.030-0.045
* PA44115	钢送丝软管 × 5米	4.90米	黄铜接头	0.8-1.2	0.030-0.045



\* 表示焊枪标准配件的易耗件

## 送丝软管 1.2-1.6mm

### BN 300E/350E/BN'Q' 350A

订购编号	描述	长度	接头	焊丝直径	
				mm	inch
PA43210	钢送丝软管 × 3米	3.80米	黄铜接头	1.2-1.6	0.045-1/16"
PA43215	钢送丝软管 × 5米	4.90米	黄铜接头	1.2-1.6	0.045-1/16"
PA43225	钢送丝软管 × 8米	8.10米	黄铜接头	1.2-1.6	0.045-1/16"



PN43210	石墨送丝软管 × 3米	3.80米	黄铜接头	1.2-1.6	0.045-1/16"
PN43215	石墨送丝软管 × 5米	4.90米	黄铜接头	1.2-1.6	0.045-1/16"
PN43225	石墨送丝软管 × 8米	8.10米	黄铜接头	1.2-1.6	0.045-1/16"

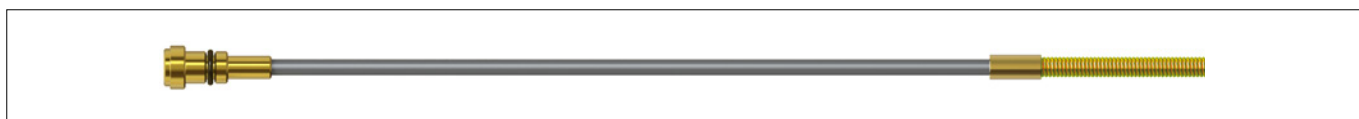

### BN 400E

订购编号	描述	长度	接头	焊丝直径	
				mm	inch
PA44210	钢送丝软管 × 3米	3.80米	黄铜接头	1.2-1.6	0.045-1/16"
PA44215	钢送丝软管 × 5米	4.90米	黄铜接头	1.2-1.6	0.045-1/16"
PA44225	钢送丝软管 × 8米	8.10米	黄铜接头	1.2-1.6	0.045-1/16"



## 送丝软管 2.0mm

### BN 400E

订购编号	描述	长度	接头	焊丝直径	
				mm	inch
PA44310	钢送丝软管 × 3米	3.80米	黄铜接头	2.0	5/64"
PA44315	钢送丝软管 × 5米	4.90米	黄铜接头	2.0	5/64"
PA44325	钢送丝软管 × 8米	8.10米	黄铜接头	2.0	5/64"



\* 表示焊枪标准配件的易耗件

## 欧式配置

### BN 200E/300E/BN'Q' 200A

订购编号	描述
1 PA3541	后电缆支撑
2 PB1522	控制线接线端子 (凸)
3 SCSP1-1	外壳螺钉
4 SC2578/L	后端外壳
5 PB1526	固定螺钉
6 PC1519/S	后端外壳螺母
7 PB1523	中央插座接线端子
8 P5060	BND中央插座
9 PB1524	'O' 型密封圈

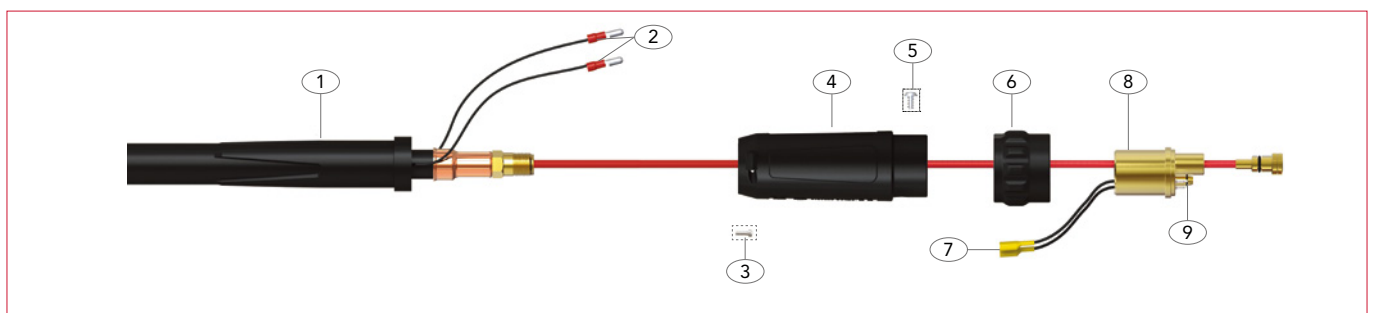

### BN 350E/400E/BN'Q' 350A

订购编号	描述
1 PC8026	后电缆弹簧支撑
2 PB1522	控制线接线端子 (凸)
3 PT8028	弹簧支撑螺母
4 SC8017	大后端外壳盖
5 PT5022	大后端外壳组件
6 PB1526	固定螺钉
7 PB1519/S	后端外壳螺母
8 PB1523	中央插座接线端子
9 P5060	BND中央插座
10 PB1524	'O' 型密封圈

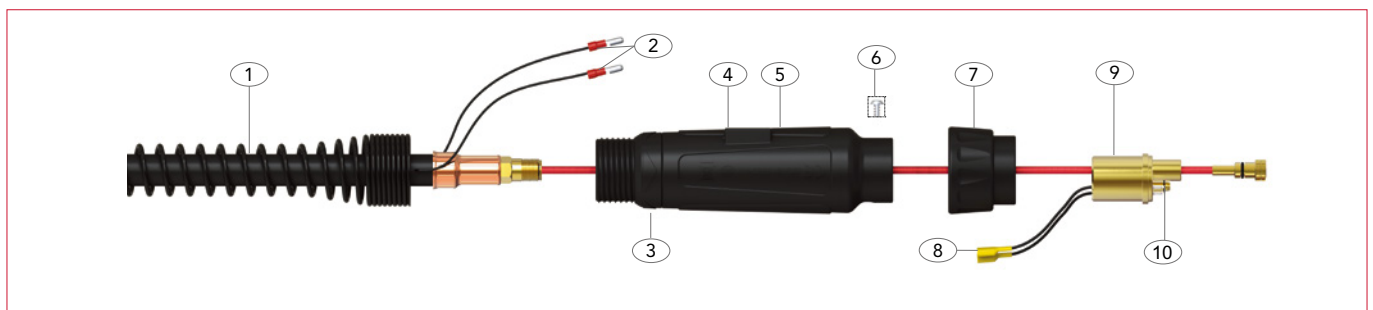

**Miller<sup>®</sup>**

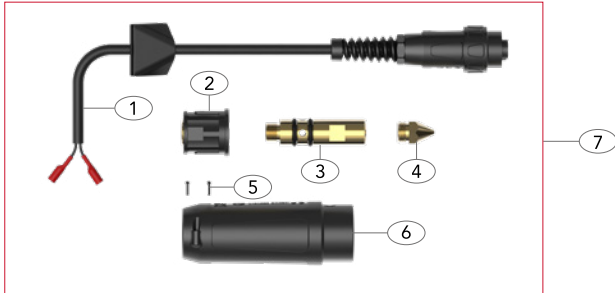

**直插式连接体**

订购编号	描述
1	PECEM1575/SW/C Miller <sup>®</sup> 开关线插头
2	PECEM5060/2 BND 通用接头
3	PECEM5060/1 Ece Miller <sup>®</sup> 电源插头
4 *	PML1570 焊丝导头 0.35" - 1/16"
	PML1571 焊丝导头 5/16" - 3/32"
5	SCSP1-1 外壳螺钉
6	SC2578H/L 后端外壳
7	PECEM5060E Miller <sup>®</sup> 焊枪后端组件

**Tweco<sup>®</sup>**

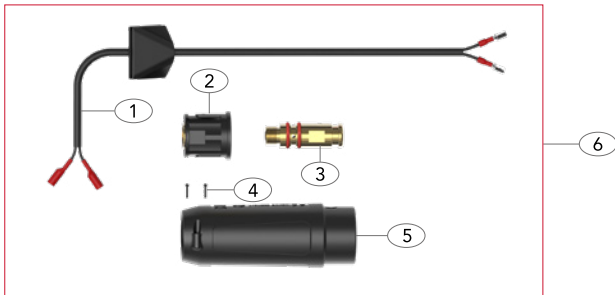

**直插式连接体**

订购编号	描述
1	PECEL1575/SW/C 开关线组件
2	PECEM5060/2 BND 通用接头
3	PECEM5060/1 Tweco <sup>®</sup> 1-4 电源插头
4	SCSP1-1 外壳螺钉
5	SC2578H/L 后端外壳
6	PECEM5060E Tweco <sup>®</sup> 焊枪后端组件

**Lincoln<sup>®</sup>**

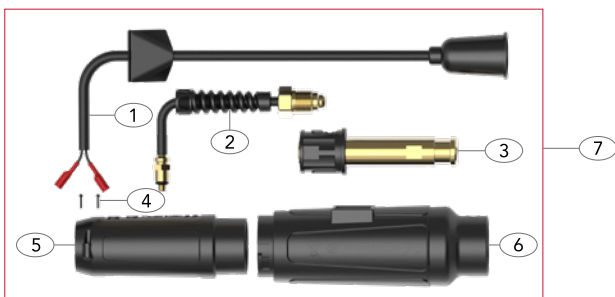

**直插式连接体**

订购编号	描述
1	PM16725/C Lincoln <sup>®</sup> 开关线插头
2	PECEL1575/G Lincoln <sup>®</sup> 气管组件
3	PECEL5060 Lincoln <sup>®</sup> 电源插头
4	SCSP1-1 外壳螺钉
5	SC2578HL/L Lincoln <sup>®</sup> 后端外壳
6	PT5022/L Lincoln <sup>®</sup> 大后端外壳
7	PECEL5060K Lincoln <sup>®</sup> 焊枪后端组件

\* 表示焊枪标准配件的易耗件



### Lincoln®-LPW



### 直插式连接体

订购编号	描述
1	PECEM1575/SW/C Miller® 开关线插头
2	PECEM5060/2 BND 通用接头
3	PECET5060/1 Tweco® 1-4 电源插头
4	SCSP1-1 外壳螺钉
5	SC2578H/L 后端外壳
6	PECELPW5060E LPW 焊枪后端组件

### Lincoln®-LPB



### 直插式连接体

订购编号	描述
1	PM16725/C Lincoln® 开关线插头
2	PECEM5060/2 BND 通用接头
3	PECET5060/1 Tweco® 1-4 电源插头
4	SCSP1-1 外壳螺钉
5	SC2578H/L 后端外壳
6	PECELPB5060E LPB 焊枪后端组件

\* 表示焊枪标准配件的易耗件



济南尼克焊接技术有限公司  
中国（山东）自由贸易试验区济南片区  
港兴二路 358 号 1、2 层  
邮编：250102

电话：+86 531 88239823  
传真：+86 531 88239398  
网址：[www.parkertorchology.com.cn](http://www.parkertorchology.com.cn)  
电子邮箱：[info@parkertorchology.com](mailto:info@parkertorchology.com)  
MPC005 / V.2021.11