

DURAGRIP AUTO-VOLTAGE
拉丝自动电压系列气体保护焊枪

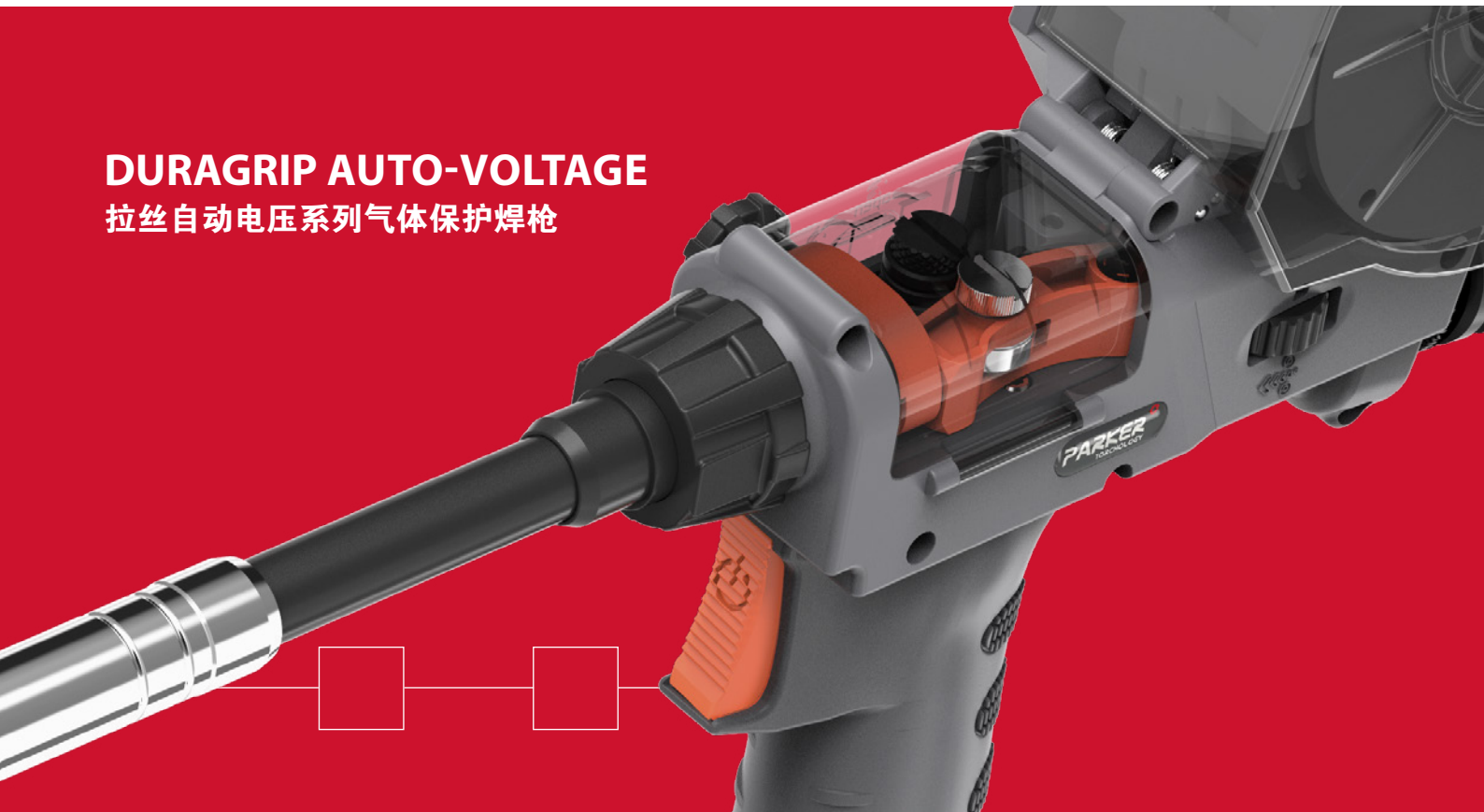

焊接与切割技术

匠心智慧

在派克泰超，我们的产品系列由视野开阔、热忱创新的专业人士塑形，我们的目标是创造出世界最好的焊割炬产品。

我们对我们的产品期望值很高，所以我们对自己和工程师也要求追求至善臻美，实现匠人智慧，匠人品质和匠人精神的完美结合。

我们的信条： 独特的创新、专业的技术、卓越的性能。



DNA

力求卓越的工程设计是我们所做的一切核心，是我们的工作方式，是我们关注的焦点。

驱使我们每一个焊枪创新的动力来自我们对完美不懈追求的态度。

优质特征

在派克泰超，我们做不同层次的研发。我们努力解决您的问题与完美的产品来满足您的需求。我们创建智能产品，把优秀特性囊括在前沿设计中，以确保您总是拥有最好的工具可以使用。





精工生产

融合精密生产工艺，我们定制的加工技术和对细节的狂热关注，确保我们生产的每一支焊枪都配得上派克泰超的名字

测试，测试，测试

开发一个新产品需要耐心，要有下个主意会更好的信念。产品开发是一个更新迭代的过程，反复尝试，不断改进纠错，积少成多直至完美。

我们构建了无数的原型和测试块，它们经过了数月的严格测试。只有当一个产品通过了 88 种不同的测试程序，和每一个单独的部分测试，我们才认为我们的最新设计已经准备好投放市场。

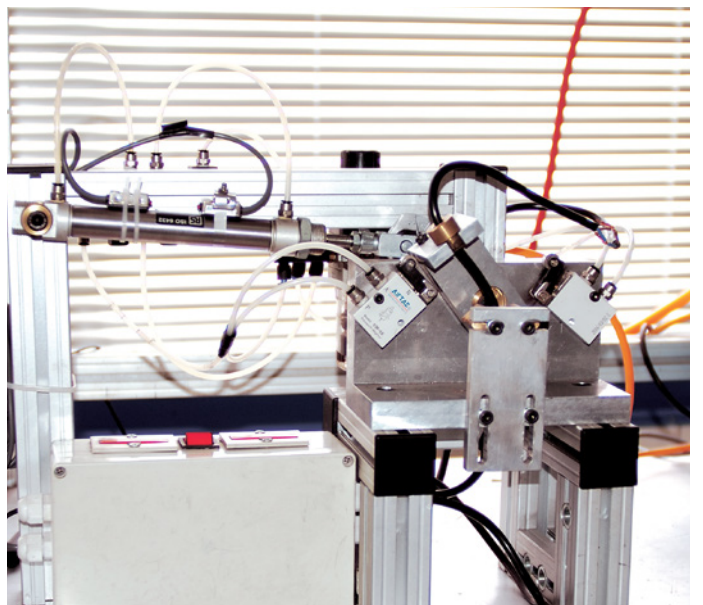

合作伙伴

我们的客户和商业伙伴对我们的发展起着至关重要的作用。我们的核心目标是与终端用户、经销商和学术机构共同努力，以实现合作共赢。

因此，为了在各自的市场取得成功，我们共享基本价值观，支持经济增长和与其他伙伴的合作机会。

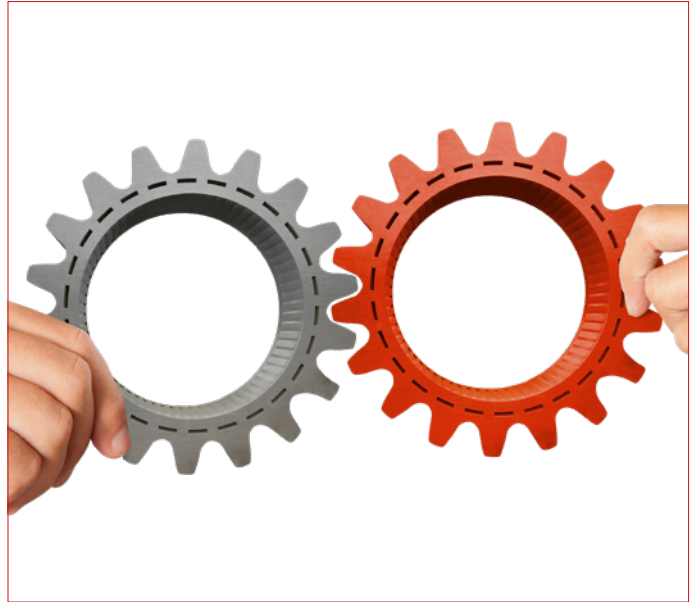

崭新的未来

技术不会停滞不前，这就是为什么我们不断创新，为您带来市场上最好的产品。

心存强大的愿景和酝酿专注创新的战略，进而满怀变革前行的激情，都将确保派克泰超成为卓越的代名词。

术业专攻—派克焊枪技术

目录

	Duragrip 拉丝自动电压系列特色专注	6
	Duragrip 拉丝自动电压系列概述及定值	8
	<hr/>	
	焊枪系列	
	Duragrip Auto-Voltage Spool-On Mig/Mag DSPAV 150A	10
	Duragrip Auto-Voltage Spool-On Mig/Mag DSPAV 240A	12
	Duragrip Auto-Voltage Spool-On Mig/Mag DSPAV 250A	14
	Duragrip Auto-Voltage Spool-On Mig/Mag DSPAV 360A	16
	<hr/>	
	配件	
	喷嘴	18
	导电嘴	19
	导电嘴座	20
	分流器	20
	<hr/>	
气冷式自动电压	气冷后端配件	21

Duragrip 拉丝自动电压系列气体保护焊枪

功能特征

自动电压调节焊枪可以直接安装到电源上，而不需要识别电机输入电压或重新配置电源接线系统。安装在火炬上的控制单元自动配置所需的电机电压，并与电源集成。

气冷

为长距离和低熔敷焊接提供了经济高效的解决方案



人体工学设计的手柄，保证兼容性

高品质易耗件

所有易耗件均按照与原始制造商相同的规格制造，从而确保了可靠性、寿命和卓越的性能

- 通用的标准 BZL 系列易损件，可以最大程度的减少库存数量和管理时间。

人体工学 – 舒适和可操作性

考虑了每个细节，以确保焊工得到最佳操作感受

- 新型轻巧的同轴电缆
- 球头可独立于电缆组件，对手柄进行细微角度调节
- 平衡性和定位性得到改善，从而降低了焊工疲劳



焊丝压力无限可调

- 独特的焊丝定位器起到杠杆压力作用，保持与制动系统软管焊线轴实时在正确的刹车位置上
- 进一步的二级制动系统集成到阀芯中支架，用于独立调节超过 200 安培电流焊枪的较大焊丝压力

功能特征

专业的焊接辅具



精度可视化

- 精准恒定的送丝
- 送丝轮的接触压力，可以直接在手柄上调节
- 透明窗口，可快速轻松地观察所有运动部件运行情况
- 快速更换焊丝

焊枪安装控制系统

无须焊机另行接线

- 电机适合所有电源类型
- 焊枪端可调节送丝速度
- 比传统的 PCB 系统，拥有更快的线速



后端接头

- 提供欧式后端接头和直插式快速接头两种选择
- 重新设计了欧式中央插座及密封圈，以改善氩气应用中的完全气密性
- 我们的弹簧插针，伸缩自如——该标准由我们首创。

独特的创新、专业的技术、高效的性能





型号

DSPAV 150A

DSPAV 240A

技术参数

冷却方式

气冷

气冷

额定电流: CO₂

180A

250A

额定电流: 混合气体

150A

220A

暂载率

35%

35%

焊丝直径: 铝

0.8-1.0

0.8-1.2

焊丝直径: 钢

0.8-1.0

0.8-1.0

电极电压

24V

24V

电机寿命

1000 小时

1000 小时

订购编号

6米

DSPAV150A-A180-P10-60ER

DSPAV240A-A180-P10-60ER

8米

DSPAV150A-A180-P10-80ER

DSPAV240A-A180-P10-80ER

Duragrip 拉丝自动电压系列气体保护焊枪

额定值: 150 Amp 到 270 Amp, 混合气体



型号

DSPA V 250A

DSPA V 360A

技术参数

冷却方式	气冷	气冷	长直枪颈	短直枪颈
额定电流: CO ₂	230A	300A	270A	270A
额定电流: 混合气体	200A	270A	250A	250A
暂载率	35%	35%		
焊丝直径: 铝	0.8-1.2	0.8-1.2		
焊丝直径: 钢	0.8-1.0	0.8-1.0		
电极电压	24V	24V		
电机寿命	1000 小时	1000 小时		

订购编号	6米	DSPA V250A-A180-P10-60ER	DSPA V360A-A45-P10-60ER
	8米	DSPA V250A-A180-P10-80ER	DSPA V360A-A180-P10-60ER DSPA V360A-A45-P10-80ER DSPA V360A-A180-P10-80ER

DSPAV 150A Duragrip 拉丝系列气体保护焊枪

额定值: 180A CO₂, 150A 混合气体, 根据EN60974-7 标准 35% 暂载率。焊丝直径 0.8 到 1.0mm
气冷式MIG气体保护焊枪

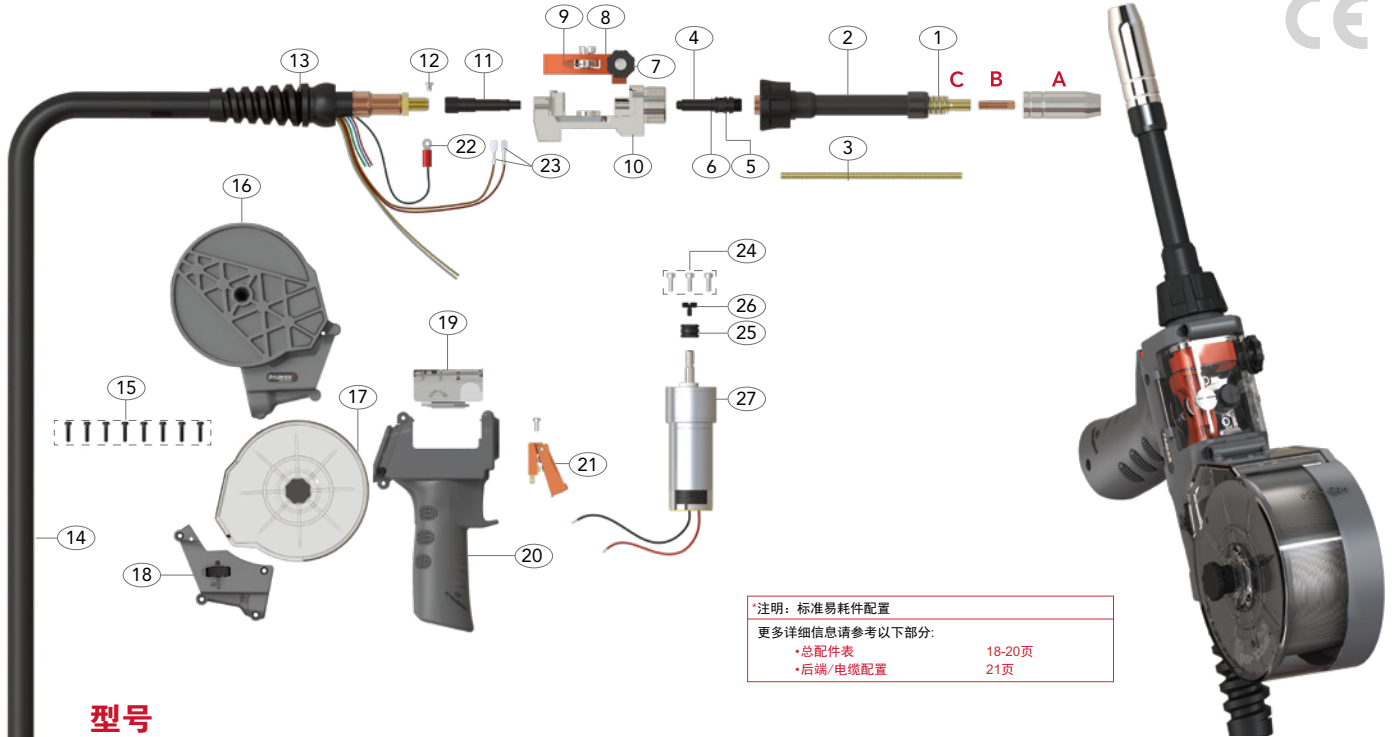

*注明: 标准易耗件配置
更多详细信息请参考以下部分:
• 总配件表 18-20页
• 后端/电缆配置 21页

型号

描述	编号	
Duragrip 自动电压调节, 拉丝直枪径焊枪, 欧式后接头	6米	8米
	DSPAV150A-A180-P10-60ER	DSPAV150A-A180-P10-80ER

部件

A 喷嘴

编号	描述	壁厚	材料	孔径
PB1529	圆柱形喷嘴	0.9mm	紫铜	16.0
*PB1530	圆锥形喷嘴	0.9mm	紫铜	12.0
PB1531	长锥形喷嘴	0.9mm	紫铜	10.5
PB1532	瓶形喷嘴	0.9mm	紫铜	12.8
PB1533	点焊喷嘴	0.9mm	紫铜	16.0

C 导电嘴座

编号	描述	材料
*PB1507L/H	左旋导电嘴座	黄铜

B 导电嘴

编号	描述	材料	焊丝直径	
			mm	Inch
*PB1527-08	导电嘴	紫铜	0.8	0.030
PB1527-09	导电嘴	紫铜	0.9	0.035
PB1527-10	导电嘴	紫铜	1.0	0.040

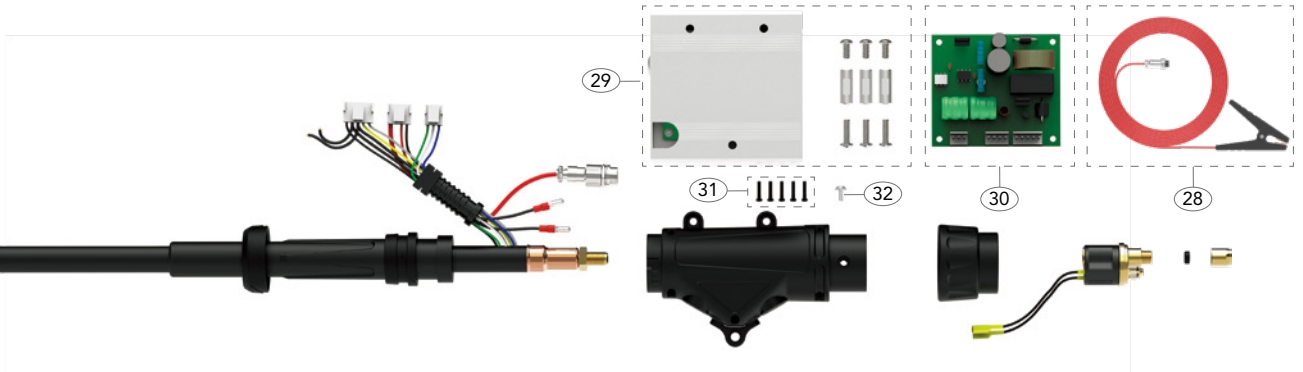

DSPAV 150A Duragrip 拉丝系列气体保护焊枪

额定值: 180A CO₂ 150A 混合气体, 根据EN60974-7 标准 35% 暂载率。焊丝直径 0.8 到 1.0mm
气冷式MIG气体保护焊枪

配件

编号	描述
1	PB1504 支持弹簧
2	PSP1501 直枪颈
3	PSP1502 枪颈送丝管
4	PGP36006 送丝管固定杆
5	P9X1.5 'O' 型圈
6	P7X1.5 'O' 型圈
7	PGP36402B 调压钮
8	PGP36402 后杆机构
9	PGP36402R 压丝轮
10	PSP36001 电机固定块
11	PSP36006 送丝管固定杆
12	SCP2563 螺钉
13	PMIG8015 手柄支撑
14	DSPCB1517-60ER 欧式电缆 × 6米
	DSPCB1517-80ER 欧式电缆 × 8米
15	PKA3X20 螺钉
16	PCSP2515SP-B 储丝盒
17	PSP2515SP-C 储丝盒盖
18	PSP2515SP-PT-10K 10K 电位器模块
19	PGP2514-C 透明视窗
20	PCSP2515-KJ 拉丝焊枪手柄

编号	描述
21	PGP2516 扳机
22	SCP2597 端子
23	PB1521 端子
24	PGPMS1 电机螺钉
25*	SGP7020W-08 V型送丝轮 ϕ 0.8
	SGP7020W-09 V型送丝轮 ϕ 0.9
	SGP7020W-10 V型送丝轮 ϕ 1.0
	SGP7020W-08U U型送丝轮 ϕ 0.8
	SGP7020W-09U U型送丝轮 ϕ 0.9
	SGP7020W-10U U型送丝轮 ϕ 1.0
26	PGP7020-24-4 螺钉
27	SGP7020-24 电机 24V DC
28	PSP-EL 延长接地线 × 4米
29	PSPCB-BOX 控制箱及安装螺丝组件
30	PSPCB-BOX-PCB 控制线路板组件
31	PWN5452-25X12 外壳螺钉
32	PBL1541 插头螺钉

* 表示焊枪标准配置

DSPAV 240A Duragrip 拉丝系列气体保护焊枪

额定值: 250A CO₂, 220A 混合气体, 根据EN60974-7 标准 35% 暂载率。焊丝直径 0.8 到 1.2mm
气冷式MIG气体保护焊枪

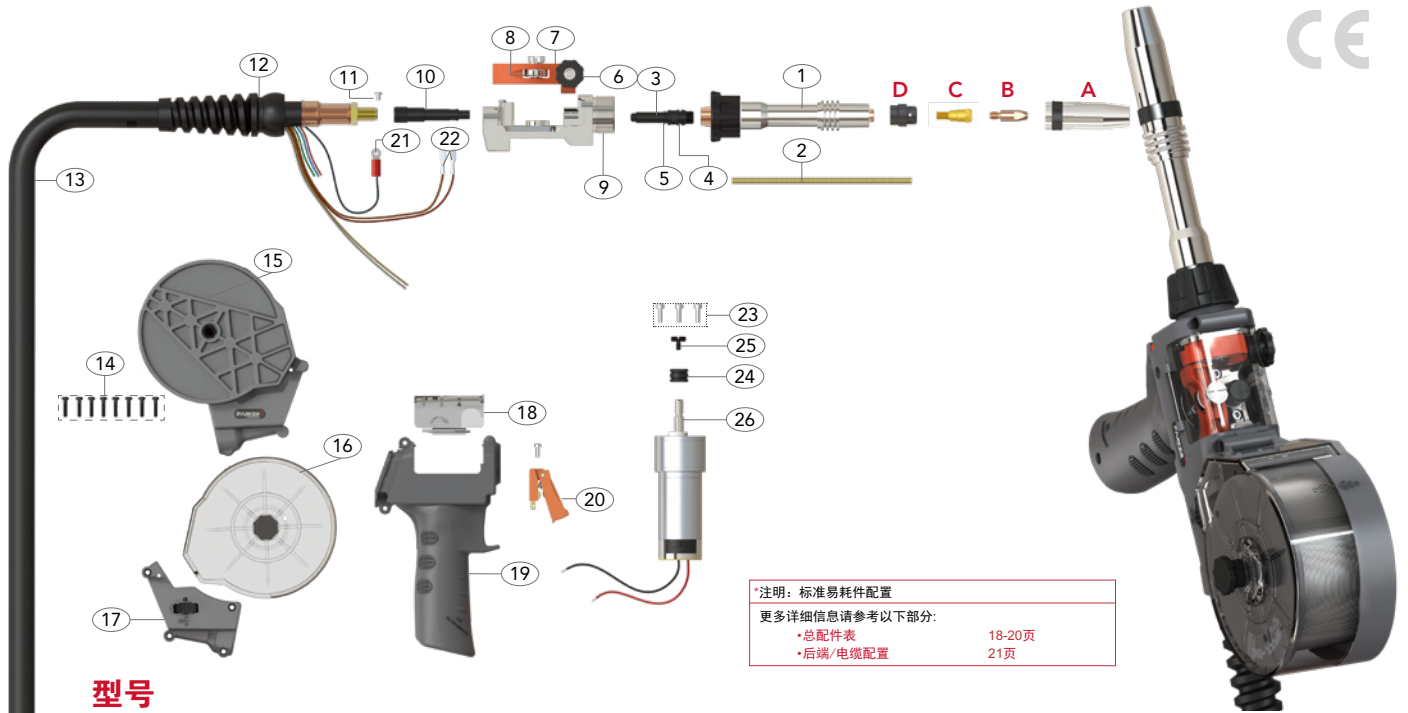

*注明: 标准易耗件配置
更多详细信息请参考以下部分:
• 总配件表 18-20页
• 后端/电缆配置 21页

型号

描述	编号	
Duragrip 自动电压调节, 拉丝直枪径焊枪, 欧式后接头	6米	8米
	DSPAV240A-A180-P10-60ER	DSPAV240A-A180-P10-80ER

部件

A 喷嘴

编号	描述	壁厚	材料	孔径
PB2415	圆柱形喷嘴	1.4mm	紫铜	17.2
*PB2416	圆锥形喷嘴	1.4mm	紫铜	12.6
PB2417	长锥形喷嘴	1.4mm	紫铜	10.0

B 导电嘴

编号	描述	材料	焊丝直径	
			mm	inch
PB2504-08	导电嘴	紫铜	0.8	0.030
PB2504-09	导电嘴	紫铜	0.9	0.035
PB2504-10	导电嘴	紫铜	1.0	0.040
PB2504-12	导电嘴	紫铜	1.2	0.045
*PB2504-10A	导电嘴	紫铜	1.0	0.040
PB2504-12A	导电嘴	紫铜	1.2	0.045
PB2505-08	导电嘴	铬锆铜	0.8	0.030
PB2505-09	导电嘴	铬锆铜	0.9	0.035
PB2505-10	导电嘴	铬锆铜	1.0	0.040
PB2505-10A	导电嘴	铬锆铜	1.0	0.040
PB2505-12A	导电嘴	铬锆铜	1.2	0.045

C 导电嘴座

编号	描述	材料
*PB2412	导电嘴座	黄铜

D 分流器

编号	描述	材料	颜色
*PB2405B	分流器	DMC3	黑色
PB2405C	分流器	陶瓷	白色
PB2405W	分流器	DMC3	白色
PB2405S	分流器	硅橡胶	红色

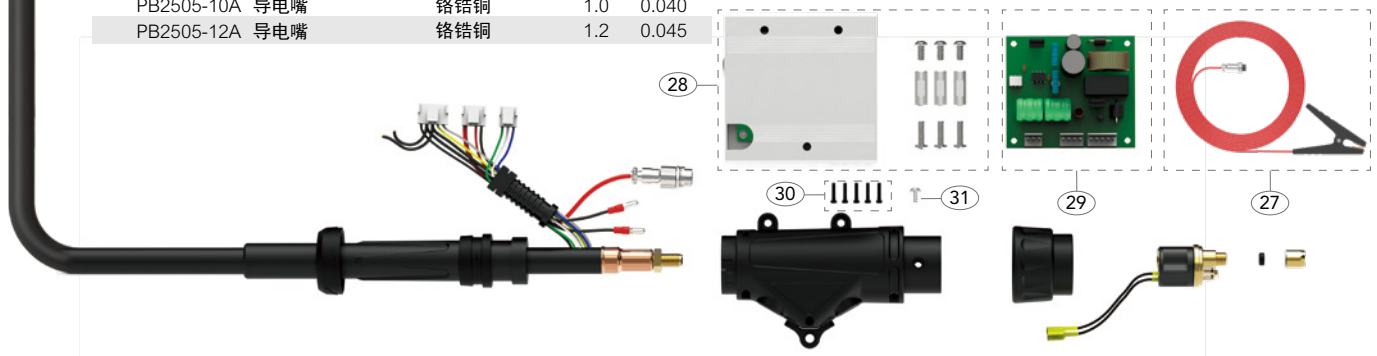

DSPAV 240A Duragrip 拉丝系列气体保护焊枪

额定值: 250A CO₂ 220A 混合气体, 根据EN60974-7 标准 35% 暂载率。焊丝直径 0.8 to 1.2mm
气冷式MIG气体保护焊枪

配件

编号	描述
1	PSP2401A 直枪颈
2	PGP3602A 枪颈送丝管
3	PGP36006 送丝管固定杆
4	P9X1.5 'O' 型圈
5	P7X1.5 'O' 型圈
6	PGP36402B 调压钮
7	PGP36402 后杆机构
8	PGP36402R 压丝轮
9	PSP36001 电机固定块
10	PSP36006 送丝管固定杆
11	SCP2563 螺钉
12	PMIG8015 手柄支撑
13	DSPCB1517-60ER 欧式电缆 × 6米
	DSPCB1517-80ER 欧式电缆 × 8米
14	PKA3X20 螺钉
15	PSP2515SP-B 储丝盒
16	PSP2515SP-C 储丝盒盖
17	PSP2515SP-PT-10K 10K 电位器模块
18	PGP2514-C 透明视窗

编号	描述
19	PCSP2515-KJ 拉丝焊枪手柄
20	PGP2516 扳机
21	SCP2597 端子
22	PB1521 端子
23	PGPMS1 电机螺钉
24	SGP7020W-08 V型送丝轮 ϕ 0.8
	SGP7020W-09 V型送丝轮 ϕ 0.9
	SGP7020W-10 V型送丝轮 ϕ 1.0
	SGP7020W-08U U型送丝轮 ϕ 0.8
	SGP7020W-09U U型送丝轮 ϕ 0.9
	*SGP7020W-10U U型送丝轮 ϕ 1.0
	SGP7020W-12U U型送丝轮 ϕ 1.2
25	PGP7020-24-4 螺钉
26	SGP7020-24 电机 24V DC
27	PSP-EL 延长接地线 × 4米
28	PSPCB-BOX 控制箱及安装螺丝组件
29	PSPCB-BOX-PCB 控制线路板组件
30	PWN5452-25X12 外壳螺钉
31	PBL1541 插头螺钉

* 表示焊枪标准配置

DSPAV 250A Duragrip 拉丝系列气体保护焊枪

额定值: 230A CO₂, 200A 混合气体, 根据EN60974-7 @ 35% 暂载率。焊丝直径 0.8 到 1.2mm
气冷式MIG气体保护焊枪

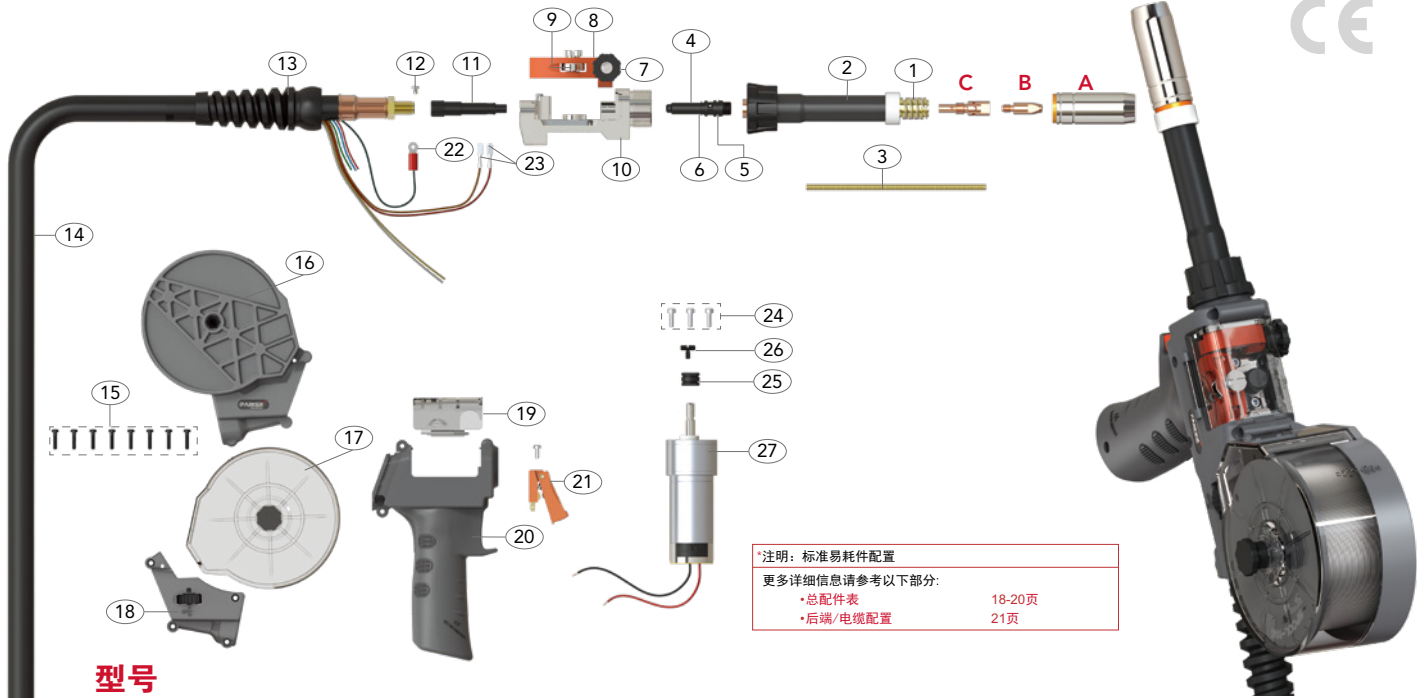

*注明: 标准易耗件配置
更多详细信息请参考以下部分:
• 总配件表 18-20页
• 后端/电缆配置 21页

型号

描述	编号	
Duragrip 自动电压调节, 拉丝直枪径焊枪, 欧式后接头	6米	8米
	DSPAV250A-A180-P10-60ER	DSPAV250A-A180-P10-80ER

部件

A 喷嘴

编号	描述	壁厚	材料	孔径
PB2507	圆柱形喷嘴	1.5mm	紫铜	18.5
*PB2508	圆锥形喷嘴	1.5mm	紫铜	15.0
PB2509	长锥形喷嘴	1.5mm	紫铜	12.0

C 导电嘴座

编号	描述	材料
*PB2506	导电嘴座	黄铜
PB2536	导电嘴座 M8	黄铜

B 导电嘴

编号	描述	材料	焊丝直径	
			mm	Inch
PB2504-08	导电嘴	紫铜	0.8	0.030
PB2504-09	导电嘴	紫铜	0.9	0.035
PB2504-10	导电嘴	紫铜	1.0	0.040
PB2504-12	导电嘴	紫铜	1.2	0.045
*PB2504-10A	导电嘴	紫铜	1.0	0.040
PB2504-12A	导电嘴	紫铜	1.2	0.045
PB2505-08	导电嘴	铬锆铜	0.8	0.030
PB2505-09	导电嘴	铬锆铜	0.9	0.035
PB2505-10	导电嘴	铬锆铜	1.0	0.040
PB2505-10A	导电嘴	铬锆铜	1.0	0.040
PB2505-12A	导电嘴	铬锆铜	1.2	0.045

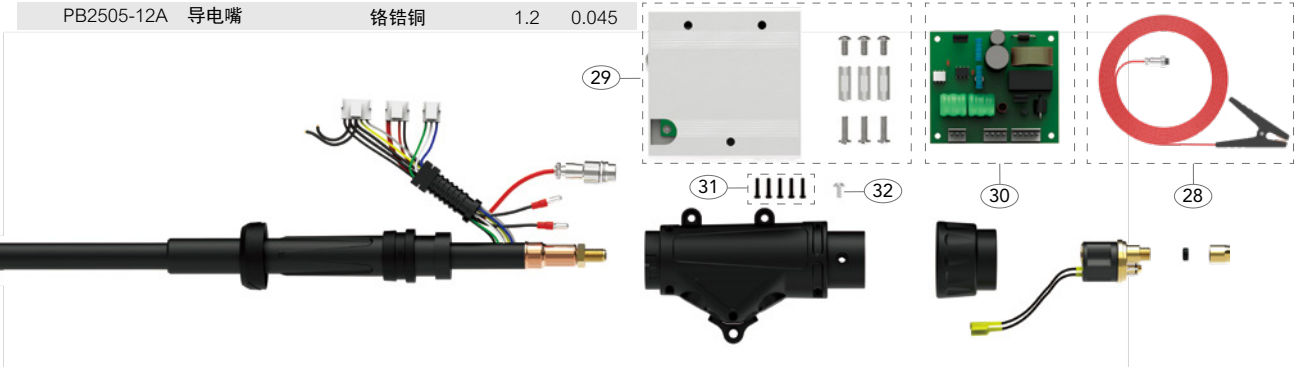

DSPAV 250A Duragrip 拉丝系列气体保护焊枪

额定值: 230A CO₂, 200A 混合气体, 根据EN60974-7 @ 35% 暂载率。焊丝直径 0.8 to 1.2mm
气冷式MIG气体保护焊枪

配件

编号	描述
1	PB2502 保持弹簧
2	PSP2501 直枪颈
3	PGP3602A 枪颈送丝管
4	PGP36006 送丝管固定杆
5	P9X1.5 'O' 型圈
6	P7X1.5 'O' 型圈
7	PGP36402B 调压钮
8	PGP36402 后杆机构
9	PGP36402R 压丝轮
10	PSP36001 电机固定块
11	PSP36006 送丝管固定杆
12	SCP2563 螺钉
13	PMIG8015 手柄支撑
14	DSPCB1517-60ER 欧式电缆 x 6米
	DSPCB1517-80ER 欧式电缆 x 8米
15	PKA3X20 螺钉
16	PSP2515SP-B 储丝盒
17	PSP2515SP-C 储丝盒盖
18	PSP2515SP-PT-10K 10K 电位器模块

编号	描述
19	PGP2514-C 透明视窗
20	PCSP2515-KJ 拉丝焊枪手柄
21	PGP2516 扳机
22	SCP2597 电缆端子
23	PB1521 控制线端子
24	PGPMS1 电机螺钉
25	SGP7020W-08 V型送丝轮 ϕ 0.8
	SGP7020W-09 V型送丝轮 ϕ 0.9
	SGP7020W-10 V型送丝轮 ϕ 1.0
	SGP7020W-08U U型送丝轮 ϕ 0.8
	SGP7020W-09U U型送丝轮 ϕ 0.9
	*SGP7020W-10U U型送丝轮 ϕ 1.0
	SGP7020W-12U U型送丝轮 ϕ 1.2
26	PGP7020-24-4 螺钉
27	SGP7020-24 电机 24V DC
28	PSP-EL 延长接地线 x 4米
29	PSPCB-BOX 控制箱及安装螺丝组件
30	PSPCB-BOX-PCB 控制线路板组件
31	PWN5452-25X12 外壳螺钉
32	PBL1541 插头螺钉

* 表示焊枪标准配置

DSPA360A Duragrip 拉丝系列气体保护焊枪

额定值: 长弯管 + M8 Tip 300A CO₂, 270A 混合气体, 根据EN60974-7 @ 35% 暂载率。焊丝直径 0.8 到 1.2mm

短弯管 + M8 Tip 270A CO₂, 250A 混合气体, 根据EN60974-7 @ 35% 暂载率。焊丝直径 0.8 到 1.2mm

气冷式MIG气体保护焊枪

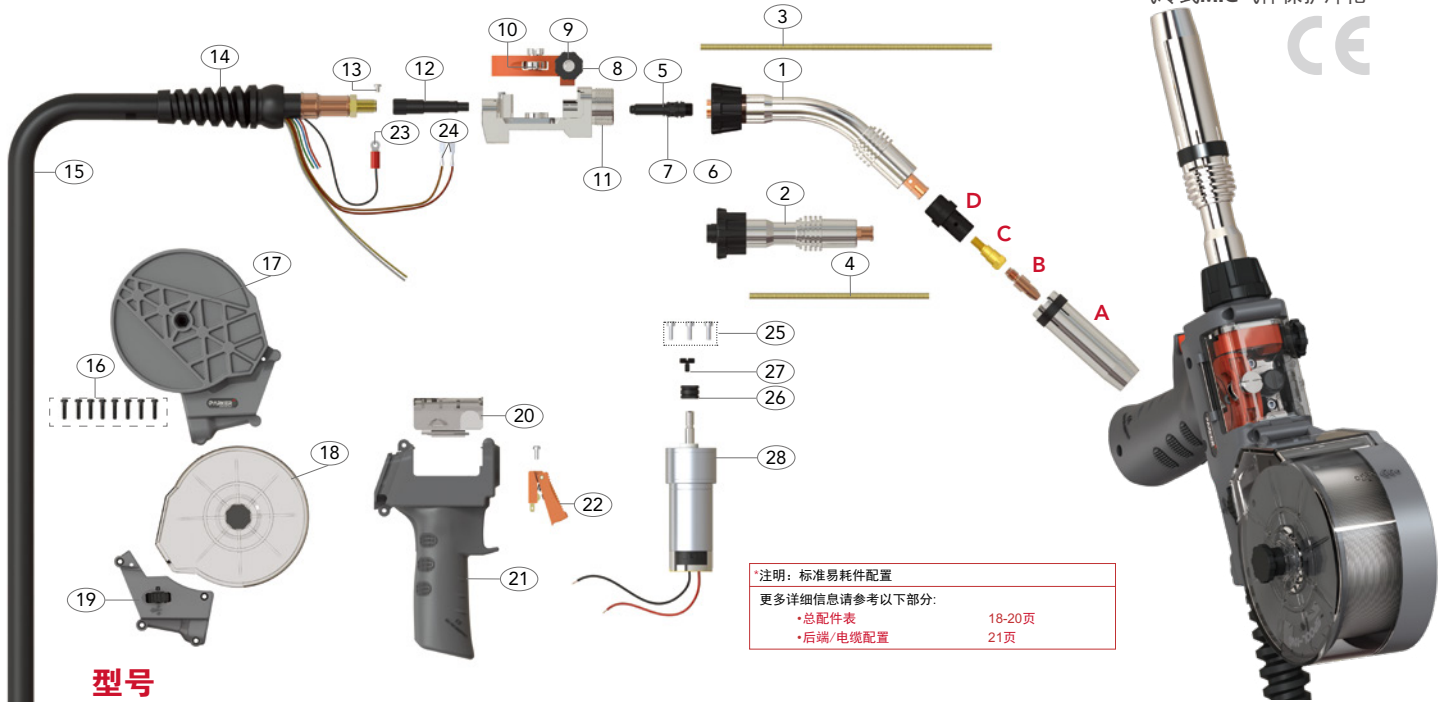

注明: 标准易耗件配置
更多详细信息请参考以下部分:
• 总配件表 18-20页
• 后端/电缆配置 21页

型号

描述	编号	
	6米	8米
Duragrip 自动电压调节, 拉丝45° 枪径焊枪, 欧式后接头	DSPA360A-A45-P10-60ER	DSPA360A-A45-P10-80ER
Duragrip 自动电压调节, 拉丝直枪径焊枪, 欧式后接头	DSPA360A-A180-P10-60ER	DSPA360A-A180-P10-80ER

部件

A 喷嘴

编号	描述	壁厚	材料	孔径
PB3615	圆柱形喷嘴	2.25mm	紫铜	19.0
*PB3616	圆锥形喷嘴	2.25mm	紫铜	16.1
PB3617	长锥形喷嘴	2.25mm	紫铜	12.0

C 导电嘴座

编号	描述	材料
PB3612	导电嘴座	黄铜
PB3613	导电嘴座	黄铜
*PB3614	导电嘴座	黄铜

B 导电嘴

编号	描述	材料	焊丝直径	
			mm	Inch
PB4014-08	导电嘴	紫铜	0.8	0.030
PB4014-09	导电嘴	紫铜	0.9	0.035
PB4014-10	导电嘴	紫铜	1.0	0.040
*PB4014-10A	导电嘴	紫铜	1.0	0.040
PB4014-12A	导电嘴	紫铜	1.2	0.045
PB4015-08	导电嘴	铬锆铜	0.8	0.030
PB4015-09	导电嘴	铬锆铜	0.9	0.035
PB4015-10	导电嘴	铬锆铜	1.0	0.040
PB4015-10A	导电嘴	铬锆铜	1.0	0.040
PB4015-12A	导电嘴	铬锆铜	1.2	0.045

D 分流器

编号	描述	材料	颜色
*PB3605B	分流器	DMC3	黑色
PB3605C	分流器	分流器	白色
PB3605W	分流器	DMC3	白色

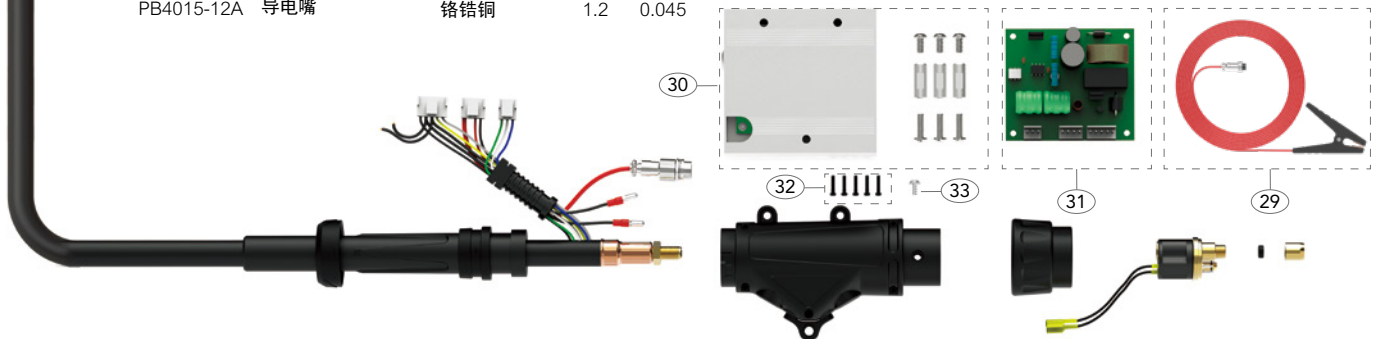

DSPAV 360A Duragrip 拉丝系列气体保护焊枪

额定值: 长弯管 + M8 Tip 300A CO₂, 270A 混合气体, 根据EN60974-7 @ 35% 暂载率。焊丝直径 0.8 to 1.2mm
短弯管 + M8 Tip 270A CO₂, 250A 混合气体, 根据EN60974-7 @ 35% 暂载率。焊丝直径 0.8 to 1.2mm

气冷式MIG气体保护焊枪



配件

编号	描述
1	SGP3603 45° 弯枪颈
2	SGP3603A 直枪颈
3	PGP3602 枪颈送丝管
4	PGP3602A 枪颈送丝管
5	PGP36006 送丝管固定杆
6	P9X1.5 'O' 型圈
7	P7X1.5 'O' 型圈
8	PGP36402B 调压钮
9	PGP36402 后杆机构
10	PGP36402R 压丝轮
11	PSP36001 电机固定块
12	PSP36006 送丝管固定杆
13	SCP2563 螺钉
14	PMIG8015 手柄支撑
15	DSPCB3617-60ER 欧式电缆 × 6米
	DSPCB3617-80ER 欧式电缆 × 8米
16	PKA3X20 螺钉
17	PSP2515SP-B 储丝盒
18	PSP2515SP-C 储丝盒盖
19	PSP2515SP-PT-10K 10K 电位器模块

编号	描述
20	PGP2514-C 透明视窗
21	PCSP2515-KJ 拉丝焊枪手柄
22	PGP2516 扳机
23	SCP2597 端子
24	PB1521 端子
25	PGPMS1 电机螺钉
26	SGP7020W-08 V型送丝轮 ϕ 0.8
	SGP7020W-09 V型送丝轮 ϕ 0.9
	SGP7020W-10 V型送丝轮 ϕ 1.0
	SGP7020W-08U U型送丝轮 ϕ 0.8
	SGP7020W-09U U型送丝轮 ϕ 0.9
	* SGP7020W-10U U型送丝轮 ϕ 1.0
	SGP7020W-12U U型送丝轮 ϕ 1.2
27	PGP7020-24-4 螺钉
28	SGP7020-24 电机 24V DC
29	PSP-EL 延长接地线 × 4米
30	PSPCB-BOX 控制箱及安装螺丝组件
31	PSPCB-BOX-PCB 控制线路板组件
32	PWN5452-25X12 外壳螺钉
33	PBL1541 螺钉

* 表示焊枪标准配置

DSPAV 150A

编号	描述	孔径	壁厚	材料
PC1530	圆锥形喷嘴	12.0	0.95mm	黄铜
PB1529	圆柱形喷嘴	16.0	0.9mm	紫铜
*PB1530	圆锥形喷嘴	12.0	0.9mm	紫铜
PB1531	长锥形喷嘴	10.5	0.9mm	紫铜
PB1532	瓶型喷嘴	12.8	0.9mm	紫铜
PB1533	点焊喷嘴	16.0	0.9mm	紫铜

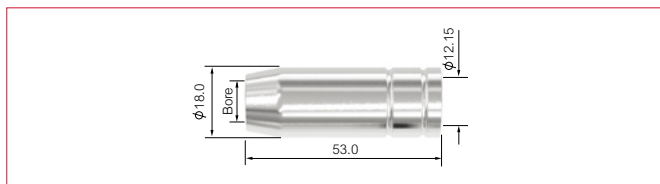

DSPA150A

编号	描述	孔径	壁厚	材料
PC2507	圆柱形喷嘴	19.0	1.25mm	黄铜
PC2508	圆锥形喷嘴	15.0	1.25mm	黄铜
PC2509	长锥形喷嘴	12.0	1.25mm	黄铜
PB2507	圆柱形喷嘴	18.5	1.5mm	紫铜
*PB2508	圆锥形喷嘴	15.0	1.5mm	紫铜
PB2509	长锥形喷嘴	12.0	1.5mm	紫铜
PB2510	瓶型喷嘴	14.5	1.5mm	紫铜
PB2511	点焊喷嘴	18.5	1.5mm	紫铜

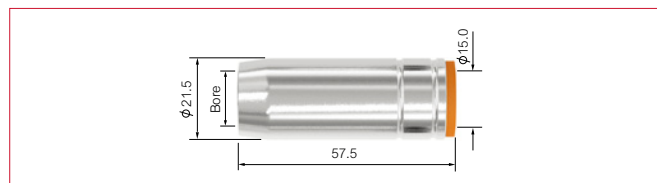

DSPA150A

编号	描述	孔径	壁厚	材料
PB2415	圆柱形喷嘴	17.2	1.4mm	紫铜
*PB2416	圆锥形喷嘴	12.6	1.4mm	紫铜
PB2417	长锥形喷嘴	10.0	1.4mm	紫铜

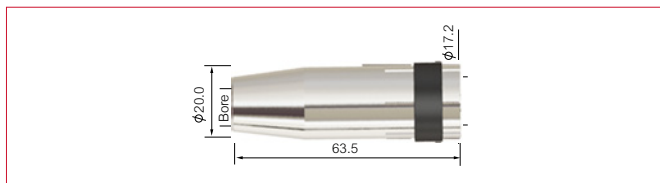

DSPA150A

编号	描述	孔径	壁厚	材料
PC3615	圆柱形喷嘴	20.1	1.70mm	紫铜
PC3616	圆锥形喷嘴	16.0	1.70mm	紫铜
PC3617	长锥形喷嘴	12.0	1.70mm	紫铜
PB3615	圆柱形喷嘴	19.0	2.25mm	紫铜
*PB3616	圆锥形喷嘴	16.1	2.25mm	紫铜
PB3617	长锥形喷嘴	12.0	2.25mm	紫铜

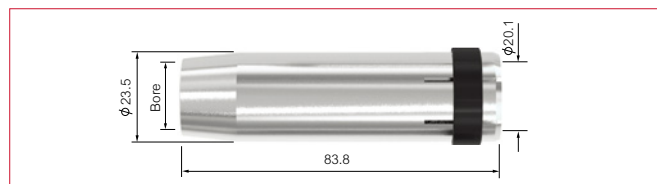

* 表示焊枪标准配件的易耗件

DSPAV 150A

编号	描述	材料	焊丝直径	
			mm	inch
PB1527-06	导电嘴	紫铜	0.6	0.023
*PB1527-08	导电嘴	紫铜	0.8	0.030
PB1527-09	导电嘴	紫铜	0.9	0.035
PB1527-10	导电嘴	紫铜	1.0	0.040
PB1527-08A	导电嘴	紫铜	0.8	0.030
PB1527-09A	导电嘴	紫铜	0.9	0.035
PB1527-10A	导电嘴	紫铜	1.0	0.040

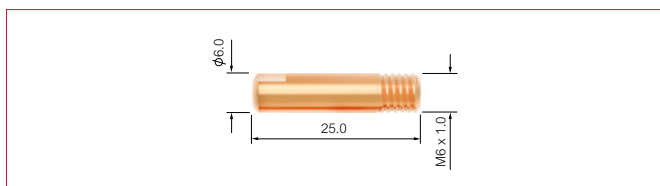

DSPAV 240A/250A

编号	描述	材料	焊丝直径	
			mm	inch
PB2504-06	导电嘴	紫铜	0.6	0.023
PB2504-08	导电嘴	紫铜	0.8	0.030
PB2504-09	导电嘴	紫铜	0.9	0.035
PB2504-10	导电嘴	紫铜	1.0	0.040
PB2504-12	导电嘴	紫铜	1.2	0.045
*PB2504-10A	导电嘴	紫铜	1.0	0.040
PB2504-12A	导电嘴	紫铜	1.2	0.045

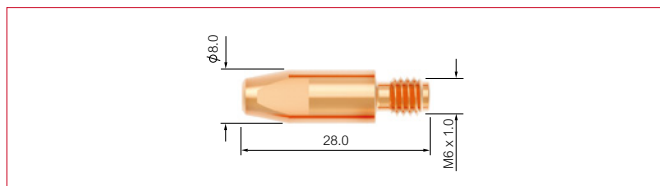

PB2505-08	导电嘴	铬锆铜	0.8	0.030
PB2505-09	导电嘴	铬锆铜	0.9	0.035
PB2505-10	导电嘴	铬锆铜	1.0	0.040
PB2505-10A	导电嘴	铬锆铜	1.0	0.040
PB2505-12A	导电嘴	铬锆铜	1.2	0.045

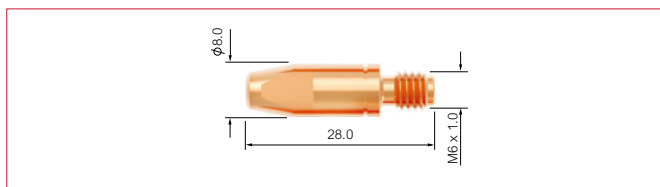

DSPAV 360A

编号	描述	材料	焊丝直径	
			mm	inch
PB4014-08	导电嘴	紫铜	0.8	0.030
PB4014-09	导电嘴	紫铜	0.9	0.035
PB4014-10	导电嘴	紫铜	1.0	0.040
*PB4014-10A	导电嘴	紫铜	1.0	0.040
PB4014-12A	导电嘴	紫铜	1.2	0.045

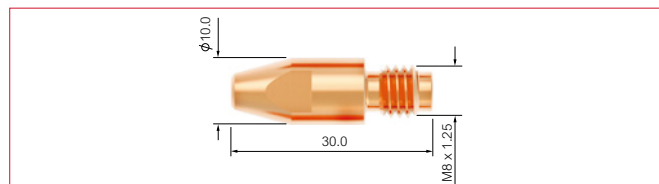

PB4015-08	导电嘴	铬锆铜	0.8	0.030
PB4015-09	导电嘴	铬锆铜	0.9	0.035
PB4015-10	导电嘴	铬锆铜	1.0	0.040
PB4015-10A	导电嘴	铬锆铜	1.0	0.040
PB4015-12A	导电嘴	铬锆铜	1.2	0.045

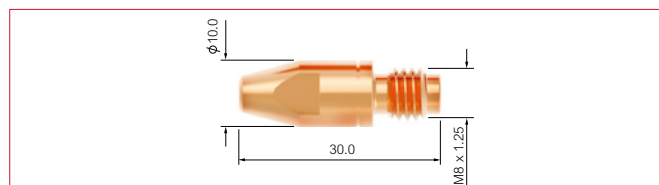

* 表示焊枪标准配件的易耗件

导电嘴座

DSPAV 150A

编号	描述	材料
* PB1507L/H	左旋导电嘴座	黄铜

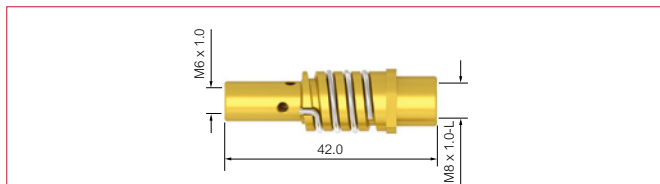

DSPAV 240A

编号	描述	材料
* PB2412	导电嘴座	黄铜

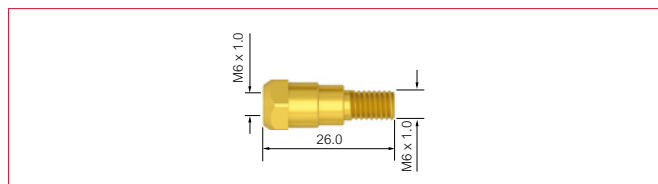

DSPAV 250A

编号	描述	材料
* PB2506	导电嘴座	黄铜

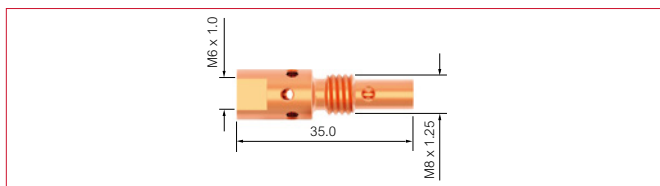

PB2536	导电嘴座 M8	黄铜
--------	---------	----

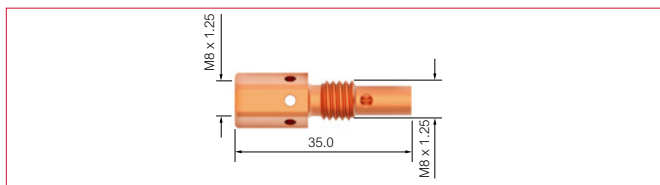

DSPAV 360A

编号	描述	材料
PB3612	导电嘴座	黄铜
PB3613	导电嘴座	黄铜
* PB3614	导电嘴座	黄铜

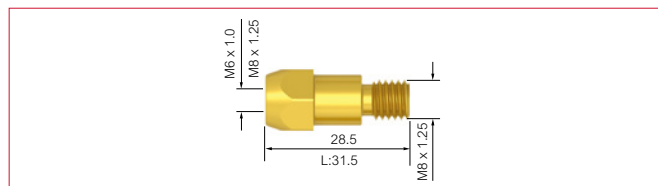

分流器

DSPAV 240A

编号	描述	颜色	材料
* PB2405B	分流器	黑色	DMC3
PB2405C	分流器	白色	陶瓷
PB2405W	分流器	白色	DMC3
PB2405S	分流器	白色	硅橡胶

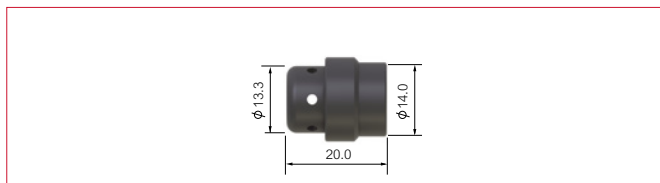

DSPAV 360A

编号	描述	颜色	材料
* PB3605B	分流器	黑色	DMC3
PB3605C	分流器	白色	陶瓷
PB3605W	分流器	白色	DMC3

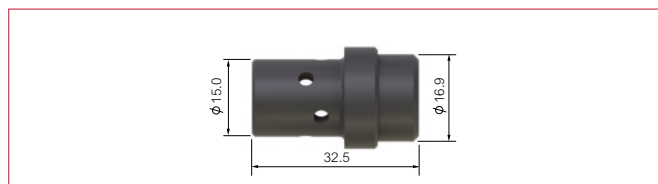

* 表示焊枪标准配件的易耗件

欧式接头配置

DSPAV 150A/240A/250A

DSPAV 360A

编号	编号	描述
1	PSC8018	Housing Lock Nut
2	PPA2041	后电缆支撑
3	PSP-SLH917-L	Cable Support Connector
4	PVH3.96-T-5A	5A Connector Female
5	PVH3.96-T-4A	4A Connector Female
6	PVH3.96-T-3A	3A Connector Female
7	PB1505	锁紧螺母
8	PB1522	控制线接线端子
9	PSP5022	Housing Assembly c/w Control Box Brackets
10	PB1523	中央插座接线端子
11	PB1519/S	后接头连接螺母
12	PC1528	中央插座 (弹簧插针)
13	PB1525W	垫片
14	PB1525	固定螺母

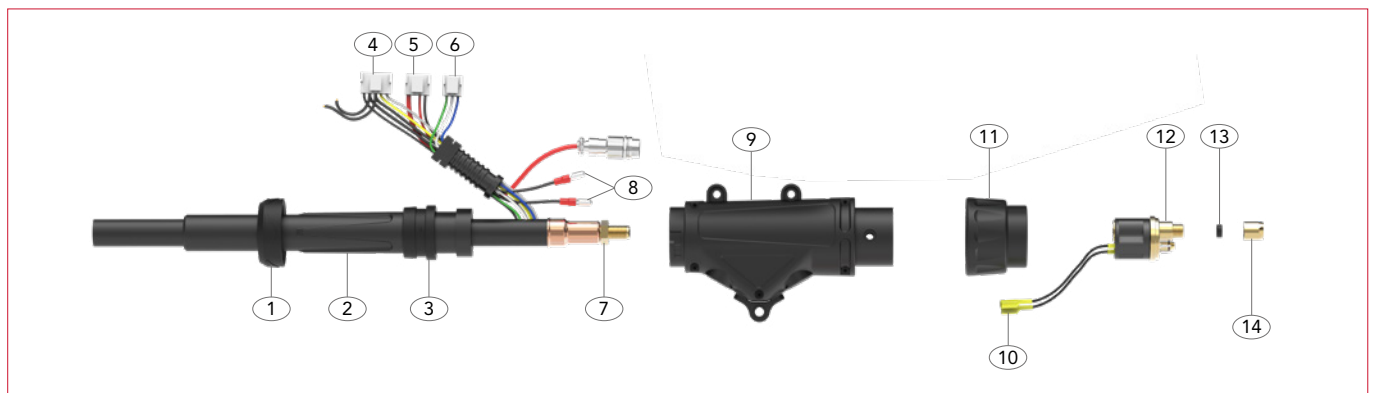



济南尼克焊接技术有限公司
中国（山东）自由贸易试验区济南片区
港兴二路 358 号 1、2 层
邮编：250102

电话：+86 531 88239823
传真：+86 531 88239398
网址：www.parkertorchology.com.cn
电子邮箱：info@parkertorchology.com
MPC004 / V.2021.11